

Goldschmidt



Gesamtkatalog Stein



Ihre Ansprechpartner



Ingo Surich
0231 / 93 30 32-26
i.surich@goldschmidt.de

Sascha Joksimovic
0231 / 93 30 32-27
s.joksimovic@goldschmidt.de

Tizian Strümper
0231 / 93 30 32-42
t.struemper@goldschmidt.de



Wilhelm Goldschmidt GmbH & Co. KG

Bussardstraße 1
44357 Dortmund

Telefon 0231 / 93 30 32-0
info@goldschmidt.de

Fax 0231 / 93 30 32-10
www.goldschmidt.de

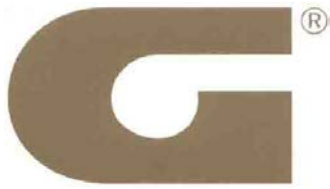

INHALTSVERZEICHNIS PRODUKTGRUPPEN

Schleifmittel für Handmaschinen, Handschleifmittel

Schleifmittel für stationäre Maschinen

Diamantwerkzeuge

Handmaschinen

Stationäre Maschinen

Chemische Produkte

Steinmetz- u. Bildhauerartikel

Transport-, Lager- und Hebegeräte

Arbeitsschutz

Hilfsmittel

Werkzeuge für Dekton und Hartkeramik



Inhaltsverzeichnis

Schleifmittel für Handmaschinen

Seite 12 - 24

Seite 12	Papierscheiben
Seite 13	Papierscheiben, Köperscheiben Zubehör, Moosgummischleifteller
Seite 14	Fiberscheiben
Seite 15	Fiberscheibenträger
Seite 17, 18	Bakelit-Schleifringe
Seite 19	Aufnahmen für Handschleifringe
Seite 20, 21	Schleifringe für Handmaschinen
Seite 22	Trennscheiben für Natur- und Kunststein
Seite 23, 24	Handschleifmittel

Schleifmittel für stationäre Maschinen

Seite 25 - 32

Seite 25	Kantenschleifringe zum Einsatz auf Kantenpolierautomaten
Seite 26	Kantenschleifringe zum Einsatz auf Kantenpolierautomaten
Seite 27	Fasenschleifringe zum Einsatz auf Kantenpolierautomaten
Seite 28, 29, 30	Schleif- und Poliersegmente
Seite 31	Antikbürsten
Seite 32	Goldbrush Ceramic



Seite 33, 35, 36	Diamanttrennscheiben Trockenschnitt
Seite 37	Diamanttrennscheiben Hartgestein
Seite 38	Diamant-Trennscheiben für Hartgestein
Seite 41	Diamant-Trennscheiben für Dekton und Hartkeramik
Seite 42	Proline
Seite 44,45, 46	Diamantschleifteller für Handmaschinen
Seite 47	Goldbrush Diamond - Diamant-Satinierbürsten
Seite 48	Diamantschleifscheiben für Granit und Marmor für Handmaschinen Nassschliff
Seite 49	Diamantschleifscheiben für Marmor, Granit, Engineered Stone und Hartkeramik
Seite 50	Diamantschleifscheiben für Granit und Marmor für Handmaschinen Trockenschliff
Seite 51	Aufnahmeteller mit Kletthaftung
Seite 52	Diamantschleifteller für Kantautomaten
Seite 53	Diamantschleifscheiben für Granit und Marmor auf Kantautomaten
Seite 54	Diamantschleifscheiben für Granit, Marmor und Composite-Stone auf Kantautomaten
Seite 55, 56, 57	Diamant-Werkzeuge für Kantautomaten
Seite 58	Diamant-Sonderwerkzeuge
Seite 59	Diamant-Fingerfräser für CNC-Maschinen
Seite 60, 61	Proline TM-Schleif- und Poliersysteme für Innenausschnitte
Seite 62	Diamant-Werkzeuge für Abtropfflächen
Seite 63	Diamant-Werkzeuge für Abtropfflächen
Seite 64	Aufnahmen für Diamant-Werkzeuge für Abtropfflächen
Seite 65	Diamant-Werkzeuge zur Herstellung von Profilen an Werkstücken aus Granit auf CNC- und manuellen Bearbeitungszentren



Seite 66	Profilübersicht
Seite 67	Diamant-Sonderwerkzeuge
Seite 68	Diamant-Sackloch- und Hohlbohrer
Seite 69	Diamant-Hohlbohrer für Marmor und Granit
Seite 70, 71	Sinter-Gravierwerkzeuge Nürnberg Set

Handmaschinen

Seite 79 - 86

Seite 79	Druckluft- Bohrmaschinen
Seite 80	Winkelschleifer mit Wasserzuführung
Seite 81, 82	Druckluft-Meißelhämmer BAVARIA
Seite 83	Druckluft-Schriftenhämmer, -Stabschleifer und Ausblaspistolen
Seite 86	Ersatzteile für Druckluftmaschinen

Stationäre Maschinen

Seite 87-98

Seite 87-98j	Stationäre Maschinen
--------------	----------------------

Chemische Produkte

Seite 99-123

Seite 99, 100, 101, 102, 102a, 103, 104, 105, 106	Akemi Stein- und Marmorprogramm
Seite 107	Schriftfarben
Seite 107a	Goldpox 2100 Transparent Spachtel
Seite 108	G 2000 - 1-Komponenten-Polymerklebstoff powerbond 1-Komponenten-Polymerklebstoff
Seite 110	Natursil-Produkte
Seite 110a	Zubehör
Seite 111, 111a	Pistolen



Seite 112	Mischdüsen
Seite 113, 114	Steinreiniger
Seite 115	Steinreiniger und Imprägnierung
Seite 116	Steinimprägnierung
Seite 117	Steinversiegelung und -pflege
Seite 118	Steinpflege und Verfugungszubehör
Seite 119	Poliermittel Steinpflege
Seite 120	Poliermittel
Seite 121	Filzringe
Seite 122	Polierzubehör

Steinmetz- und Bildhauerartikel

Seite 124-138

Seite 124, 125, 126, 127	Steinmetzwerkzeuge Handeisen
Seite 128	Schlagwerkzeuge
Seite 129	Übersicht Schaffformen
Seite 130	Steinmetzwerkzeuge Pressluft-Eisen
Seite 131	Abziehsteine und Bleidraht
Seite 132, 133	Bohrer
Seite 134	Einfassungswinkel und Grabsteindübel
Seite 135	Blattgold, Vergolder und Schreibartikel
Seite 136	Sandstrahlfolien und Zubehör
Seite 137, 138	Sandstrahlfolien

Transport-, Lager- und Hebegeräte

Seite 139-140



Seite 139 Spanngurte und Schlaufenbänder

Seite 140 Veribor-Saugheber

Arbeitsschutz

Seite 141-145

Seite 141 Arbeitsschutzartikel - Atemschutzmasken

Seite 142 Arbeitsschutzartikel - Handschuhe

Seite 143 Arbeitsschutzartikel - Industrieschürzen

Seite 144 Arbeitsschutzartikel - Stiefel

Seite 145 Arbeitsschutzartikel – Schutzbrille -
Gehörschutz

Hilfsmittel

Seite 146-151

Seite 146 Mess- und Zeichenwerkzeuge

Seite 147, 148 Schreibartikel

Seite 149 Natursteinplattenträger

Seite 150 Armierungsstreifen aus Fiberglas -
Schablonit

Seite 151 sonstiges Zubehör

Werkzeuge für Dekton und Hartkeramik

Seite 152-155

Seite 152-155 Werkzeuge für Dekton und Hartkeramik

Papierscheiben Vel

goldschliff Vel, Klettthaftung

115 mm Durchmesser



Körnung	Bindung	VE	Artikel- Nummer
40	Vollkunstharz	50	01523040
60	Vollkunstharz	50	01523060
80	Vollkunstharz	50	01523070
120	Vollkunstharz	50	01523090
180	Vollkunstharz	50	01523110
220	Vollkunstharz	50	01523120
320	Vollkunstharz	50	01523180
400	Vollkunstharz	50	01523190
600	Vollkunstharz	50	01523210
800	Vollkunstharz	50	01523220
1.200	Vollkunstharz	50	01523260

Papierscheiben



Hermes BS 118 SK; selbstklebend

120 mm Durchmesser



Körnung	Bindung	VE	Artikel- Nummer
40	Kunstharz	50	01520440
60	Kunstharz	50	01520460
120	Kunstharz	100	01520490
220	Kunstharz	100	01520520
320	Kunstharz	100	01520540
400	Kunstharz	100	01520560
600	Kunstharz	100	01520580

Hermes BS 118 Vel; Klettthaftung

120 mm Durchmesser

Körnung	Bindung	VE	Artikel- Nummer
40	Kunstharz	50	01522440
60	Kunstharz	50	01522460
120	Kunstharz	100	01522490
220	Kunstharz	100	01522520
320	Kunstharz	100	01522540
400	Kunstharz	100	01522560
600	Kunstharz	100	01522580



Papierscheiben

STARCKE™

Starcke 991 CS; selbstklebend; wasserfest 120 mm Durchmesser

Körnung	Type	Bindung	VE	Artikel- Nummer
600	991CS	Vollkunstharz	100	01520370
800	991CS	Vollkunstharz	100	01520380
1000	991CS	Vollkunstharz	100	01520390

Köperscheiben

STARCKE™

Baumwollgewebe, höhere Tränkfähigkeiten
gegenüber Papier; die stärkere Haftung des
Schleifkorns führt zu einer wesentlich höheren
Standzeit



Starcke 942 XPS / 981 SX; selbstklebend 120 mm Durchmesser

Körnung	Type	Bindung	VE	Artikel- Nummer
60	942 XPS	Vollkunstharz	100	01521060
120	981 XS	Vollkunstharz	100	01521090
220	981 XS	Vollkunstharz	100	01521120
400	981 XS	Vollkunstharz	100	01521160

Zubehör

Haft-Schleifteller

Zur Aufnahme von Papier- und Köperscheiben; mit Klettverschluss;
115 mm Durchmesser, Gewinde M 14

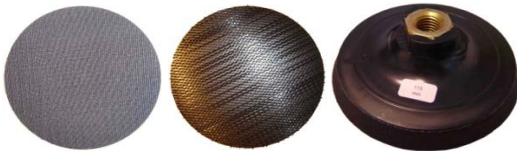

Beschreibung	Artikel- Nummer
Haft-Schleifteller Superschlaufen	02980942
Haft-Schleifteller Gripperbelag	02980960
Haft-Moosgummischleifteller hart Superschlaufen	02980781
Haft-Moosgummischleifteller weich Superschlaufen	02980792
Klettbelag schwarz 115 mm rund, selbstklebend	02984130

Moosgummischleifteller

Zum Aufkleben von Papier- und Köperscheiben
120 mm Durchmesser, Gewinde M14

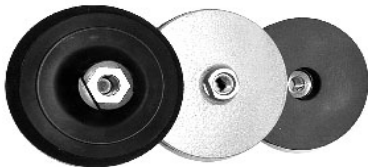

Beschreibung	Artikel- Nummer
mit Hartgummiflansch extra fest	02980915
mit Alufansch	02980920
Ersatz-Moosgummibelag	02980990

Fiberscheiben

Vulkanfaserunterlage; Vollkunstharzbindung;
Type C = Silicium-Carbid,
für Granit, Marmor und Beton



Körnung	mit Sternloch B	180 x 22,2 mm Artikel- Nummer	VE Stück
36	ja	01975070	25
60	ja	01964080	50
80	ja	01964090	50
120	ja	01964100	50
180	ja	01964135	50
220	ja	01964140	50
320	ja	01964170	50

Fiberscheibenträger

Die optimale Schleifperformance einer Fiberscheibe in Bezug

Universeller Stützteller, hohe Hitzebeständigkeit
- mittelharte Ausführung
- Form Plan

STF 1



Ø mm	Gewinde	Artkel-Nummer
115	M 14	02980810
125	M 14	02980830
150	M 14	02980860
175	M 14	02980870

Fiberscheibenträger

Stützteller mit breiten Rippen und Lochung zur Reduzierung

STF 2

der Wärmeentwicklung. Ideal zum Schleifen von Konturen und Rundungen.
Geeignet für hohe Beanspruchung
- leichtharte Ausführung
- Form Plan
- Hohe Temperaturbeständigkeit

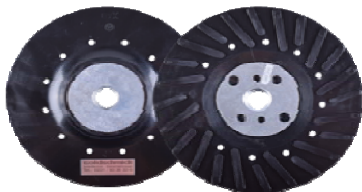

Ø mm	Gewinde	Artkel-Nummer
115	M 14	02980811
125	M 14	02980831
150	M 14	02980863
175	M 14	02980880

Fiberscheibenträger

Stützteller mit feinen Rippen zur Reduzierung

STF 3

der Wärmeentwicklung. Ideal zum Schleifen von Konturen und Rundungen.
Geeignet für hohe Beanspruchung
- mittelharte Ausführung
- Form bombiert 2°
- Hohe Temperaturbeständigkeit



Ø mm	Gewinde	Artkel-Nummer
115	M 14	02980814
125	M 14	02980824
180	M 14	02980884

Fiberscheibenträger

Die optimale Schleifperformance einer Fiberscheibe in Bezug auf Abtragsleistung, Standzeit und Schliffbild ist stark abhängig von der Härte, der Ausführung und dem Neiaunswinkel des verwendeten Stütztellers.



Turbo-Stützteller mit feinen Rippen zur Reduzierung der Wärmeentwicklung. Geeignet für extrem hohe Abtragsleistung

- harte Ausführung
- Form Bombiert 2°
- Hohe Temperaturbeständigkeit

STF 4 Turbo

Ø mm	Gewinde	Artkel-Nummer
115	M 14	02980816
125	M 14	02980836
180	M 14	02980886



Stützteller mit feinen Rippen zur Reduzierung der Wärmeentwicklung. Ideal zum Schleifen von Konturen und Rundungen

- weiche Ausführung
- Form Bombiert 2°
- Hohe Temperaturbeständigkeit

STF 5 Soft

Ø mm	Gewinde	Artkel-Nummer
115	M 14	02980817
125	M 14	02980837
180	M 14	02980887

Bakelit-Schleifringe

für Trockenschliff von Granit, Marmor
und Kunststein auf Handmaschinen

Fabrikat S mit Gewinde M14



	100 x 45 mm	100/130 x 45 mm	130 x 45 mm
	Artikel- Nummer	Artikel- Nummer	Artikel- Nummer
16/20 Rot	01310016	01310416	01310916
24/36 Rot	01310026	01310426	01310926
60 Rot	01310036	01310436	01310936
120 Rot	01310046	01310446	01310946
220 Rot	01310066	01310466	01310966
320 Rot	01310086	01310486	01310986
400 Rot	01310096	01310496	01310996

Fabrikat S mit SF-Ansatz



	100 x 45 mm	100/130 x 45 mm	130 x 45 mm
	Artikel- Nummer	Artikel- Nummer	Artikel- Nummer
16/20 Rot	01312016	01312416	01312916
24/36 Rot	01312026	01312426	01312926
60 Rot	01312036	01312436	01312936
120 Rot	01312046	01312446	01312946
220 Rot	01312066	01312466	01312966
320 Rot	01312076	01312476	01312976
400 Rot	01312086	01312486	01312986

Fabrikat G mit Gewinde M14



	100 x 45 mm	100/130 x 45 mm	130 x 45 mm
	Artikel- Nummer	Artikel- Nummer	Artikel- Nummer
16/20 L	01330016	01330416	01330916
24/36 L	01330026	01330426	01330926
60 L	01330036	01330436	01330936
120 L	01330046	01330446	01330946
220 L	01330066	01330466	01330966

Fabrikat G mit SF-Ansatz



	100 x 45 mm	100/130 x 45 mm	130 x 45 mm
	Artikel- Nummer	Artikel- Nummer	Artikel- Nummer
16/20 L	01332016	01332416	01332916
24/36 L	01332026	01332426	01332926
60 L	01332036	01332436	01332936
120 L	01332046	01332446	01332946
220 L	01332066	01332466	01332966

Bakelit-Schleifringe

für Trockenschliff von Granit, Marmor
und Kunststein auf Handmaschinen



HT-Schleiftöpfe

Mit DSA-Zulassung für 45 m/sec für hochoberflächige Winkelschleifer.
Dürfen nur mit Spezial-Schutzhaube eingesetzt werden.

110/90 x 55 x 22 mm konisch

Körnung	Artikel- Nummer
16/20 N	01322720
36 N	01322730
60 N	01322740
120 N	01322750
220 N	01322760

Keramische Schleifringe

Für Trocken- und Naßschliff von Granit, Marmor und Kunststein
auf Handmaschinen; 100 x 45 mm



Körnung	Gewinde M14 Artikel- Nummer	SF-Ansatz Artikel- Nummer
16/20 Rot	01300016	01302016
24/36 Rot	01300026	01302026
60 Rot	01300036	01302036
120 Rot	01300046	01302046
220 Rot	01300066	01302066

Aufnahmen für Handschleifringe

Elastische Kupplung

Gummi-Metallverbindung; Oberteil: Messing mit Innengewinde;
Unterteil: Stahl mit Gewindezapfen



Beschreibung	Artikel- Nummer
60 mm Ø M14 / M14	02980060
75 mm Ø M14 / M14	02980070
75 mm Ø M14 / M20	02980080
75 mm Ø M20 / M14	02980090
75 mm Ø M20 / M20	02980100



Elastische Aufnahmeteller

Zur direkten Aufnahme von Schleifringen; mit SF-Ansatz

Beschreibung	Artikel- Nummer
100 mm Ø M14	02980010
100 mm Ø M20	02980020
130 mm Ø M14	02980030
130 mm Ø M20	02980040



Alu-Aufnahmeteller

Zur Aufnahme von Schleifringen mit SF-Ansatz in Verbindung mit einer elastischer Gummikupplung

Beschreibung	Artikel- Nummer
100 mm Ø, Gewinde M14	02980530
130 mm Ø, Gewinde M14	02980550

Schleifringe für Handmaschinen

Schleifringe für Granit und Weichgestein

Typ KK grün; mineralische Bindung



Körnung	100 x 40 mm		130 x 40 mm	
	M 14 Artikel-Nummer	SF-Ansatz Artikel-Nummer	M 14 Artikel-Nummer	SF-Ansatz Artikel-Nummer
24/36	01416420	01415000	01426500	01428950
60	01416430	01415015	01426510	01428980
120	01416440	01415021	01426520	01429006
220	01416460	01415040	01426530	01429009
320	01416480	01415050	01426540	01429015
400	01416500	01415060	01426550	01429021
600	01416560	01415080	01426560	01429035
800	01416570	01415090	01426570	01429042
Polier PS	01416840	01415600	01426600	01427860



Schleifringe für Weichgestein

Härte G, Gewinde M14; mineralische Bindung

Körnung	100 x 40 mm	130/100 x 40 mm	130 x 40 mm
	Artikel-Nummer	Artikel-Nummer	Artikel-Nummer
Nr. 0	01416110	01422020	01426020
Nr. 1	01416220	01422220	01426210
Nr. 2	01416320	01422320	01426310
Nr. 3	01416620	01422620	01426610
Nr. 4	01416720	01422720	01426710
Nr. 5	01416820	01422820	01426810



Schleifringe SF/K für Weichgestein

Härte G; mineralische Bindung

Körnung	100 x 40 mm	130 x 40 mm
	Artikel-Nummer	Artikel-Nummer
Nr. 0	01414120	01427120
Nr. 1	01414220	01427220
Nr. 2	01414320	01427400
Nr. 2/3	01414430	01427420
Nr. 3	01414610	01427620
Nr. 4	01414710	01427720
Nr. 5	01414820	01427820



Schleifringe für Granit

Gewinde M14; mineralische Bindung

Körnung	100 x 40 mm	130/100 x 40 mm	130 x 40 mm	130 x 40 mm
	M 14 Artikel-Nummer	M 14 Artikel-Nummer	M 14 Artikel-Nummer	SF-Ansatz Artikel-Nummer
Nr. 0	01416100	01422100	01426100	01427110
Nr. 1	01416210	01422210	01426220	01427250
Nr. 2	01416310	01422310	01426320	01427370
Nr. 3	01416610	01422610	01426620	01427650
Nr. 4	01416710	01422710	01426720	01427730
Nr. 5	01416810	01422810	01426820	01427810
Polier C	01416850	01422850	01426850	01427850

Schleifsteine für Handmaschinen



Magnetschleifringe Tornado

Mineralische Bindung; Magnetaufnahme; 95/110 mm

Körnung	Artikel- Nummer
Nr. 0	01410850
Nr. 1	01410860
Nr. 2	01410870
Nr. 3	01410880
Nr. 4	01410890
Nr. 5	01410920
Polier CS	01410940



Bogenschleifklötze

Mineralische Bindung, eckig, Gewinde M14; 90 x 70 x 40 mm

Körnung	Artikel- Nummer
Nr. 0 G	01409000
Nr. 1 G	01409010
Nr. 2 G	01409020
Nr. 3 G	01409030
Nr. 4 G	01409040
Nr. 5 G	01409050
Polier C	01409060



Stumpfkegel

Bakelit; Gewinde M14; 50 x 100 mm

Körnung	Artikel- Nummer	Stumpfkegel
		Artikel- Nummer
16/20		01323110
24/36		01323130
60		01323140
120		01323180
220		01323190



Normalkorund ELK-N

Beschreibung	Artikel- Nummer
ELK-N besteht aus kristallinem Aluminiumoxid, das im elektrischen Lichtbogenofen durch reduzierendes Schmelzen aus Bauxit erschmolzen wird. ELK-N besitzt eine große Härte und hat aufgrund seiner Zähigkeit eine hohe Standzeit.	
Korn 36	VE 25 kg 01511830
Korn 40	VE 25 kg 01511840
Korn 54	VE 25 kg 01511860

Trennscheiben für Natur- und Kunststein



Trennscheiben C 24 extra
offene Struktur; für 80 m/sec

Beschreibung
230 x 3,0 x 22,2 mm

**Artikel-
Nummer**
01612110

Handschleifmittel

Antikbürsten - resiniert

Zur Herstellung von "antiken Oberflächen" ohne Verwendung von Säuren oder Sandstrahlen. Hervorragend geeignet zur Bearbeitung von Konturen; nur für Nassschliff



Körnung	100 mm Ø	130 mm Ø
	SF/M14 Artikel- Nummer	SF-Ansatz Artikel- Nummer
Edelstahl	01418100	01418200
24	01418101	01418201
36	01418102	01418202
46	01418103	01418203
60	01418104	01418204
80	01418105	01418205
120	01418106	01418206
180	01418107	01418207
240	01418108	01418208
320	01418109	01418209
500	01418110	01418210



Goldbrush Ceramic

Keramik-Satinierbürste

- Ergänzung zur Diamant-Bürste

- Erzeugt eine höhere Farbtiefe als Diamant

Körnung	100 mm Ø	130 mm Ø
	SF/M14 Art.-Nr.	SF/M14 Art.-Nr.
240	01418030	01418050
320	01418040	01418060

Goldbrush Vlies

Mattschliff- und Reinigungsbürste

- entfernt Schleifrückstände und Schlieren von konventionellen Schleifmitteln

- wird zum Abschluss in der gleichen Körnung wie das zuletzt verwendete Schleifmittel eingesetzt

- erzeugt einen Matschliff-Effekt



Körnung	110 mm Ø
	M14 Innengewinde Art.-Nr.
180	01419510
280	01419520
400	01419530
600	01419540
weiß (kornlos)	01419590

Handschleifmittel

Handrutscher

Bakelit Bindung, zum manuellen Schleifen und Profilieren von Sandstein, Marmor und Granit
200 x 50 x 25 mm



Beschreibung	Artikel-Nummer
20 L	01210730
30 L	01210670
60 L	01210680
100 L	01210690
220 L	01210700

Handrutscher

Keramische Bindung, zum manuellen Schleifen und Profilieren von Sandstein, Marmor und Granit
200 x 50 x 25 mm



Körnung	Artikel-Nummer
24/36	01210620
60	01210630
120	01210640
220	01210650
320	01210660

Kantenschleifringe zum Einsatz auf Kantenpolierautomaten

Typ Diablo

Für Granit und Weichgestein, mineralisch, mit SF-Ansatz.



	130 x 43 x 45 mm	150 x 43 x 68 mm
Körnung	Artikel- Nummer	Artikel Nummer
Nr. 00 S/5	01376000	01378200
Nr. 0 S/5	01376003	01378203
Nr. 1 S/5	01376006	01378206
Nr. 2 S/5	01376012	01378212
Nr. 3 S/5	01376022	01378222
Nr. 4 S/5	01376040	01378240
Nr. 5 S/5	01376060	01378260
Nr. 6 S/5	01376070	01378270
Polier CS-M	01376090	01378290

Typ BSK

Für Granit und Weichgestein, mineralisch, mit SF-Ansatz



	130 x 43 x 35 mm	150 x 43 x 35 mm
Körnung	Artikel- Nummer	Artikel Nummer
Nr. 00 S/5	01376300	01378300
Nr. 0 S/5	01376303	01378303
Nr. 1 S/5	01376306	01378306
Nr. 2 S/5	01376312	01378312
Nr. 3 S/5	01376322	01378322
Nr. 4 S/5	01376340	01378340
Nr. 5 S/5	01376350	01378350
Nr. 6 S/5	01376360	01378360
Polier CW weiß	01376381	01378381
Polier P 3 HL schwarz	01376395	01378395

Typ Universal

Für Granit und Weichgestein, mineralisch, mit SF-Ansatz

150 x 40 x 35 mm



Körnung	Nummer
Korn 36	01378903
Korn 60	01378906
Korn 120	01378912
Korn 220	01378922
Korn 320	01378932
Korn 400	01378940
Korn 600	01378960
Korn 800	01378980
Polier CS	01378990
Polier P 3 HL	01378395

Kantenschleifringe zum Einsatz auf Kantenpolierautomaten

Typ KSR

Kunststoffbindung, mit Schlüsselbohrung, SF-Ansatz
130 x 30 x 60 mm



Körnung	Artikel- Nummer
Korn 60	01352310
Korn 120	01352320
Korn 220	01352330
Korn 400	01352350
Korn 600	01352360
Korn 800	01352370

Typ KSR

Kunststoff-Polypora-Bindung KSL, mit Rundbohrung, SF-Ansatz
130 x 30 x 30 mm



Körnung	Artikel- Nummer
Korn 60 gelb	01372311
Korn 120 gelb	01372321
Korn 220 gelb	01372331
Korn 400 gelb	01372352
Korn 600 gelb	01372363
Korn 800 gelb	01372374

Typ 6-Kant

Mineralische Bindung, für Marmor und Granit



Körnung	130 x 43 x 50 mm	150 x 43 x 50 mm
	Artikel- Nummer	Artikel- Nummer
Nr. 00 S/5	01376100	01378100
Nr. 0 S/5	01376103	01378103
Nr. 1 S/5	01376106	01378106
Nr. 2 S/5	01376112	01378112
Nr. 3 S/5	01376122	01378122
Nr. 4 S/5	01376140	01378140
Nr. 5 S/5	01376160	01378160
Nr. 6 S/5	01376170	01378170
Polier CS-M	01376190	01378190

Schleifringe magnesit

Für Planetenköpfe auf Löffler-Kantenautomaten u. ä.; SF-Ansatz
100 x 40 x 30 mm



Körnung	Artikel- Nummer
Nr. 1	01413010
Nr. 2	01413020
Nr. 3	01413030
Nr. 4	01413040
Nr. 5	01413050
Nr. 6	01413060
Polier P	01413090

Fasenschleifringe zum Einsatz auf Kantenpolierautomaten

FSR

Magnesit-Bindung; SF-Ansatz
130 x 40 mm



Körnung	Bohrung 30 mm	Bohrung 50 mm
	Artikel- Nummer	Artikel- Nummer
120	01376212	01376712
220	01376222	01376722
280	01376228	01376727
320	01376230	01376730
400	01376240	01376740
600	01376260	01376760
800	01376280	01376770

FSR

Kunststoffbindung; mit Schlüsselbohrung; SF-Ansatz



Körnung	100 x 20 mm	130 x 30 mm	130 x 30 mm
	Bohrung 50 mm	Bohrung 30 mm	Bohrung 60 mm
	Artikel- Nummer	Artikel- Nummer	Artikel- Nummer
60	01351410	01352410	01353310
120	01351420	01352420	01353320
220	01351430	01352430	01353330
400	01351450	01352450	01353350
600	01351460	01352460	01353360
800	01351470	01352470	01353370

FSR

Kunststoff-Polypora-Bindung ; Rundbohrung; SF-Ansatz
100 x 20 mm

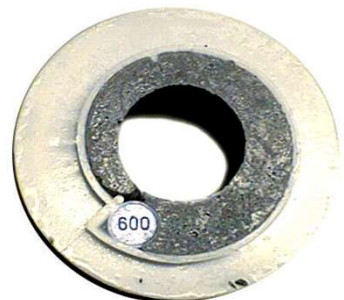

Körnung	Bohrung 20 mm	Bohrung 40 mm	Bohrung 55 mm
	Artikel- Nummer	Artikel- Nummer	Artikel- Nummer
60 blau	01371012	01371212	01371112
120 blau	01371022	01371222	01371122
220 blau	01371032	01371232	01371132
400 blau	01371052	01371252	01371152
600 blau	01371062	01371262	01371162
800 blau	01371072	01371272	01371172

FSR

Syntex-Bindung; SF-Ansatz
130 x 40 mm



Körnung	Bohrung 50 mm
	Artikel- Nummer
60	01391006
120	01391012
220	01391022
400	01391040
600	01391060
800	01391080

Schleif- und Poliersegmente

Segmente Form Frankfurt

Für Weichgestein und Granit, mineralische Bindung, mit Nut.
Zum Einsatz auf Schleifautomaten, Gelenkarmschleifmaschinen,
Fußbodenschleifmaschinen.



Körnung	für Weichgestein	
	(Sorte)G Artikel- Nummer	für Granit Artikel- Nummer
Nr. 00	01251210	01251310
Nr. 0	01251220	01251320
Nr. 1	01251230	01251330
Nr. 2	01251240	01251340
Nr. 3	01251250	01251350
Nr. 4	01251260	01251360
Nr. 5	01251270	01251370
Pora 5 braun	01251080	01251380
Pora Grün	01251090	01251390



Polier-Segmente Form Frankfurt ohne Nut

Körnung	Beschreibung	Artikel- Nummer
Nr. 5 extra	für Marmor	01251010

F + W Segmente

Für Granit, mineralische Bindung, mit Keilansatz.
Zum Einsatz auf Schleifautomaten mit Granitschleifköpfen
Fickert + Winterling



Körnung	140 mm lang	180 mm lang
	Artikel- Nummer	Artikel- Nummer
Nr. 0	01254020	01254220
Nr. 1	01254030	01254230
Nr. 2	01254040	01254240
Nr. 3	01254060	01254250
Nr. 4	01254070	01254260
Nr. 5	01254080	01254270
Polier C grau	01254100	01254280
Polier PS	01254110	01254290

Schleif- und Poliersegmente

S 2 K Segmente, Qualität "Standard"

Für Granit, mineralische Bindung.

Zum Einsatz auf Gelenkarmschleifmaschinen und Schleifautomaten mit Granitschleifköpfen (Wackelköpfen) S2



	90 mm	140 mm	200 mm
	Artikel-	Artikel-	Artikel-
Körnung	Nummer	Nummer	Nummer
Nr. 0	01281110	01281210	01281310
Nr. 1	01281120	01281220	01281320
Nr. 2	01281130	01281230	01281330
Nr. 3	01281140	01281250	01281340
Nr. 4	01281150	01281260	01281350
Nr. 5	01281190	01281290	01281380
Polier C	01281161	01281200	01281400

S 2 K Segmente, Qualität "G"

Bei der Qualität "G" handelt es sich um eine weichere mineralische Bindung für Granit.



	90 mm	140 mm	200 mm
	Artikel-	Artikel-	Artikel-
Körnung	Nummer	Nummer	Nummer
Nr. 0	01270010	01270210	01270310
Nr. 1	01270020	01270220	01270320
Nr. 2	01270030	01270230	01270330
Nr. 3	01270040	01270240	01270340
Nr. 4	01270050	01270250	01270350
Nr. 5	01270070	01270260	01270360
Polier C	01281161	01281200	01281400

S 3 K Segmente

Für Granit, mit einseitiger Spitze, mineralische Bindung, mit Keilansatz. Zum Einsatz auf Gelenkarmschleifmaschinen und Schleifautomaten mit Granitschleifköpfen, 140 mm lang.

Bei der Qualität "G" handelt es sich um eine weichere Bindung.



	Standard	Qualität G
	Artikel-	Artikel-
Körnung	Nummer	Nummer
Nr. 0	01283210	01271010
Nr. 1	01283220	01271020
Nr. 2	01283230	01271030
Nr. 3	01283250	01271050
Nr. 4	01283260	01271060
Nr. 5	01283270	01271070
Polier C	01283290	01283290

Schleif- und Poliersegmente

Flachsteine Form K

Für Granit, mineralische Bindung. Zum Einsatz auf Gelenkarm-schleifmaschinen mit Bogenschleifköpfen, 60 x 50 x 45 mm, mit Keilansatz.



Körnung	Artikel- Nummer
Nr. 0	01210010
Nr. 1	01210110
Nr. 2	01210130
Nr. 3	01210140
Nr. 4	01210150
Nr. 5	01210160
Polier C	01210181

Flachsteine Form KS

Für Granit, mineralische Bindung. Zum Einsatz auf Gelenkarm-schleifmaschinen mit Bogenschleifköpfen, 60 x 50 x 45 mm, mit Keilansatz, einseitig spitz.

Bei der Qualität "G" handelt es sich um eine weichere Bindung.



Körnung	Standard Artikel- Nummer	Härte G Artikel- Nummer
Nr. 0	01210310	01210510
Nr. 1	01210320	01210520
Nr. 2	01210330	01210530
Nr. 3	01210340	01210540
Nr. 4	01210350	01210550
Nr. 5	01210360	01210560
Polier C	01210400	01210400

Expressschleifringe

Für Granit, mineralische Bindung. Zum Einsatz auf Flächen-schleifautomaten und Gelenkarmschleifmaschinen mit Planetengetriebe, 100 x 60 mm.



Kunststoff-Keilansatz

Form Block

Form Terzago

Körnung	Kunststoff- Keilansatz Bohrung 40 mm Artikel- Nummer	Form Block Bohrung - Artikel- Nummer	Form Terzago Bohrung 42 mm Artikel- Nummer
Nr. 0	01261110	01261210	01262480
Nr. 1	01261120	01261220	01262490
Nr. 2	01261140	01261230	01262500
Nr. 3	01261150	01261240	01262510
Nr. 4	01261160	01261250	01262530
Nr. 5	01261170	01261260	01262540
Polier C	01261200	01261270	01262580

Antikbürsten

Zur Herstellung von "antiken Oberflächen" ohne Verwendung von Säuren oder Sandstrahlen.

Hervorragend geeignet zur Bearbeitung von Konturen.

Nur für Nassschliff

Antikbürsten für Kantenautomaten - resiniert

SF-Ansatz; 130 mm Ø



Körnung	Artikel- Nummer
24	01418201
36	01418202
46	01418203
60	01418204
80	01418205
120	01418206
180	01418207
240	01418208
320	01418209
500	01418210

Antikbürsten Form Frankfurt - resiniert

Zum Einsatz auf Schleifautomaten, Gelenkarmschleifmaschinen, Fußbodenschleifmaschinen.



Körnung	Artikel- Nummer
24	01418401
36	01418402
46	01418403
60	01418404
80	01418405
120	01418406
180	01418407
240	01418408
320	01418409
500	01418410

Antikbürsten Form Fickert - resiniert

Zum Einsatz auf Schleifautomaten, Gelenkarmschleifmaschinen.
140 mm



Körnung	Artikel- Nummer
24	01418501
36	01418502
46	01418503
60	01418504
80	01418505
120	01418506
180	01418507
240	01418508
320	01418509
500	01418510



Goldbrush Ceramic

Keramik-Satinierbürste

- Ergänzung zur Diamant-Bürste

- Erzeugt eine höhere Farbtiefe als Diamant

	100 mm Ø SF/M14 Art.-Nr.	130 mm Ø SF/M14 Art.-Nr.	Form Frankfurt Art.-Nr.	Form Fickert L = 140 mm Art.-Nr.
Körnung				
240	01418030	01418050	01418090	01418070
320	01418040	01418060	01418091	01418080

Kantenschleifringe zum Einsatz auf Kantenpolierautomaten

Typ Diablo

Für Granit und Weichgestein, mineralisch, mit SF-Ansatz.



	130 x 43 x 45 mm	150 x 43 x 68 mm
Körnung	Artikel- Nummer	Artikel Nummer
Nr. 00 S/5	01376000	01378200
Nr. 0 S/5	01376003	01378203
Nr. 1 S/5	01376006	01378206
Nr. 2 S/5	01376012	01378212
Nr. 3 S/5	01376022	01378222
Nr. 4 S/5	01376040	01378240
Nr. 5 S/5	01376060	01378260
Nr. 6 S/5	01376070	01378270
Polier CS-M	01376090	01378290

Typ BSK

Für Granit und Weichgestein, mineralisch, mit SF-Ansatz



	130 x 43 x 35 mm	150 x 43 x 35 mm
Körnung	Artikel- Nummer	Artikel Nummer
Nr. 00 S/5	01376300	01378300
Nr. 0 S/5	01376303	01378303
Nr. 1 S/5	01376306	01378306
Nr. 2 S/5	01376312	01378312
Nr. 3 S/5	01376322	01378322
Nr. 4 S/5	01376340	01378340
Nr. 5 S/5	01376350	01378350
Nr. 6 S/5	01376360	01378360
Polier CW weiß	01376381	01378381
Polier P 3 HL schwarz	01376395	01378395

Typ Universal

Für Granit und Weichgestein, mineralisch, mit SF-Ansatz

150 x 40 x 35 mm



Körnung	Nummer
Korn 36	01378903
Korn 60	01378906
Korn 120	01378912
Korn 220	01378922
Korn 320	01378932
Korn 400	01378940
Korn 600	01378960
Korn 800	01378980
Polier CS	01378990
Polier P 3 HL	01378395

Kantenschleifringe zum Einsatz auf Kantenpolierautomaten

Typ KSR

Kunststoffbindung, mit Schlüsselbohrung, SF-Ansatz
130 x 30 x 60 mm



Körnung	Artikel- Nummer
Korn 60	01352310
Korn 120	01352320
Korn 220	01352330
Korn 400	01352350
Korn 600	01352360
Korn 800	01352370

Typ KSR

Kunststoff-Polypora-Bindung KSL, mit Rundbohrung, SF-Ansatz
130 x 30 x 30 mm



Körnung	Artikel- Nummer
Korn 60 gelb	01372311
Korn 120 gelb	01372321
Korn 220 gelb	01372331
Korn 400 gelb	01372352
Korn 600 gelb	01372363
Korn 800 gelb	01372374

Typ 6-Kant

Mineralische Bindung, für Marmor und Granit



Körnung	130 x 43 x 50 mm	150 x 43 x 50 mm
	Artikel- Nummer	Artikel- Nummer
Nr. 00 S/5	01376100	01378100
Nr. 0 S/5	01376103	01378103
Nr. 1 S/5	01376106	01378106
Nr. 2 S/5	01376112	01378112
Nr. 3 S/5	01376122	01378122
Nr. 4 S/5	01376140	01378140
Nr. 5 S/5	01376160	01378160
Nr. 6 S/5	01376170	01378170
Polier CS-M	01376190	01378190

Schleifringe magnesit

Für Planetenköpfe auf Löffler-Kantenautomaten u. ä.; SF-Ansatz
100 x 40 x 30 mm



Körnung	Artikel- Nummer
Nr. 1	01413010
Nr. 2	01413020
Nr. 3	01413030
Nr. 4	01413040
Nr. 5	01413050
Nr. 6	01413060
Polier P	01413090

Fasenschleifringe zum Einsatz auf Kantenpolierautomaten

FSR

Magnesit-Bindung; SF-Ansatz
130 x 40 mm



Körnung	Bohrung 30 mm	Bohrung 50 mm
	Artikel- Nummer	Artikel- Nummer
120	01376212	01376712
220	01376222	01376722
280	01376228	01376727
320	01376230	01376730
400	01376240	01376740
600	01376260	01376760
800	01376280	01376770

FSR

Kunststoffbindung; mit Schlüsselbohrung; SF-Ansatz



Körnung	100 x 20 mm Bohrung 50 mm	130 x 30 mm Bohrung 30 mm	130 x 30 mm Bohrung 60 mm
	Artikel- Nummer	Artikel- Nummer	Artikel- Nummer
60	01351410	01352410	01353310
120	01351420	01352420	01353320
220	01351430	01352430	01353330
400	01351450	01352450	01353350
600	01351460	01352460	01353360
800	01351470	01352470	01353370

FSR

Kunststoff-Polypora-Bindung ; Rundbohrung; SF-Ansatz
100 x 20 mm

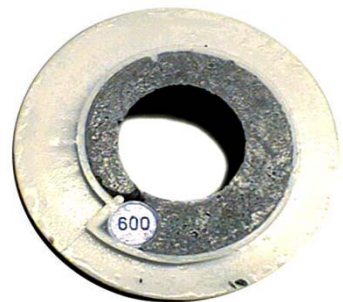

Körnung	Bohrung 20 mm	Bohrung 40 mm	Bohrung 55 mm
	Artikel- Nummer	Artikel- Nummer	Artikel- Nummer
60 blau	01371012	01371212	01371112
120 blau	01371022	01371222	01371122
220 blau	01371032	01371232	01371132
400 blau	01371052	01371252	01371152
600 blau	01371062	01371262	01371162
800 blau	01371072	01371272	01371172

FSR

Syntex-Bindung; SF-Ansatz
130 x 40 mm



Körnung	Bohrung 50 mm
	Artikel- Nummer
60	01391006
120	01391012
220	01391022
400	01391040
600	01391060
800	01391080

Schleif- und Poliersegmente

Segmente Form Frankfurt

Für Weichgestein und Granit, mineralische Bindung, mit Nut.
Zum Einsatz auf Schleifautomaten, Gelenkarmschleifmaschinen,
Fußbodenschleifmaschinen.



Körnung	für Weichgestein	
	(Sorte)G Artikel- Nummer	für Granit Artikel- Nummer
Nr. 00	01251210	01251310
Nr. 0	01251220	01251320
Nr. 1	01251230	01251330
Nr. 2	01251240	01251340
Nr. 3	01251250	01251350
Nr. 4	01251260	01251360
Nr. 5	01251270	01251370
Pora 5 braun	01251080	01251380
Pora Grün	01251090	01251390



Polier-Segmente Form Frankfurt ohne Nut

Körnung	Beschreibung	Artikel- Nummer
Nr. 5 extra	für Marmor	01251010

F + W Segmente

Für Granit, mineralische Bindung, mit Keilansatz.
Zum Einsatz auf Schleifautomaten mit Granitschleifköpfen
Fickert + Winterling



Körnung	140 mm lang	180 mm lang
	Artikel- Nummer	Artikel- Nummer
Nr. 0	01254020	01254220
Nr. 1	01254030	01254230
Nr. 2	01254040	01254240
Nr. 3	01254060	01254250
Nr. 4	01254070	01254260
Nr. 5	01254080	01254270
Polier C grau	01254100	01254280
Polier PS	01254110	01254290

Schleif- und Poliersegmente

S 2 K Segmente, Qualität "Standard"

Für Granit, mineralische Bindung.

Zum Einsatz auf Gelenkarmschleifmaschinen und Schleifautomaten mit Granitschleifköpfen (Wackelköpfen) S2



	90 mm	140 mm	200 mm
Körnung	Artikel- Nummer	Artikel- Nummer	Artikel- Nummer
Nr. 0	01281110	01281210	01281310
Nr. 1	01281120	01281220	01281320
Nr. 2	01281130	01281230	01281330
Nr. 3	01281140	01281250	01281340
Nr. 4	01281150	01281260	01281350
Nr. 5	01281190	01281290	01281380
Polier C	01281161	01281200	01281400

S 2 K Segmente, Qualität "G"

Bei der Qualität "G" handelt es sich um eine weichere mineralische Bindung für Granit.



	90 mm	140 mm	200 mm
Körnung	Artikel- Nummer	Artikel- Nummer	Artikel- Nummer
Nr. 0	01270010	01270210	01270310
Nr. 1	01270020	01270220	01270320
Nr. 2	01270030	01270230	01270330
Nr. 3	01270040	01270240	01270340
Nr. 4	01270050	01270250	01270350
Nr. 5	01270070	01270260	01270360
Polier C	01281161	01281200	01281400

S 3 K Segmente

Für Granit, mit einseitiger Spitze, mineralische Bindung, mit Keilansatz. Zum Einsatz auf Gelenkarmschleifmaschinen und Schleifautomaten mit Granitschleifköpfen, 140 mm lang.

Bei der Qualität "G" handelt es sich um eine weichere Bindung.



Körnung	Standard Artikel- Nummer	Qualität G Artikel- Nummer
Nr. 0	01283210	01271010
Nr. 1	01283220	01271020
Nr. 2	01283230	01271030
Nr. 3	01283250	01271050
Nr. 4	01283260	01271060
Nr. 5	01283270	01271070
Polier C	01283290	01283290

Schleif- und Poliersegmente

Flachsteine Form K

Für Granit, mineralische Bindung. Zum Einsatz auf Gelenkarm-schleifmaschinen mit Bogenschleifköpfen, 60 x 50 x 45 mm, mit Keilansatz.



Körnung	Artikel- Nummer
Nr. 0	01210010
Nr. 1	01210110
Nr. 2	01210130
Nr. 3	01210140
Nr. 4	01210150
Nr. 5	01210160
Polier C	01210181

Flachsteine Form KS

Für Granit, mineralische Bindung. Zum Einsatz auf Gelenkarm-schleifmaschinen mit Bogenschleifköpfen, 60 x 50 x 45 mm, mit Keilansatz, einseitig spitz.

Bei der Qualität "G" handelt es sich um eine weichere Bindung.



Körnung	Standard Artikel- Nummer	Härte G Artikel- Nummer
Nr. 0	01210310	01210510
Nr. 1	01210320	01210520
Nr. 2	01210330	01210530
Nr. 3	01210340	01210540
Nr. 4	01210350	01210550
Nr. 5	01210360	01210560
Polier C	01210400	01210400

Expressschleifringe

Für Granit, mineralische Bindung. Zum Einsatz auf Flächen-schleifautomaten und Gelenkarmschleifmaschinen mit Planetengetriebe, 100 x 60 mm.



Körnung	Kunststoff- Keilansatz Bohrung 40 mm Artikel- Nummer	Form Block Bohrung - Artikel- Nummer	Form Terzago Bohrung 42 mm Artikel- Nummer
Nr. 0	01261110	01261210	01262480
Nr. 1	01261120	01261220	01262490
Nr. 2	01261140	01261230	01262500
Nr. 3	01261150	01261240	01262510
Nr. 4	01261160	01261250	01262530
Nr. 5	01261170	01261260	01262540
Polier C	01261200	01261270	01262580

Antikbürsten

Zur Herstellung von "antiken Oberflächen" ohne Verwendung von Säuren oder Sandstrahlen.
Hervorragend geeignet zur Bearbeitung von Konturen.
Nur für Nassschliff

Antikbürsten für Kantenautomaten - resiniert

SF-Ansatz; 130 mm Ø



Körnung	Artikel- Nummer
Edelstahl	01418200
24	01418201
36	01418202
46	01418203
60	01418204
80	01418205
120	01418206
180	01418207
240	01418208
320	01418209
500	01418210

Antikbürsten Form Frankfurt - resiniert

Zum Einsatz auf Schleifautomaten, Gelenkarmschleifmaschinen,
Fußbodenschleifmaschinen.



Körnung	Artikel- Nummer
Edelstahl	01418400
24	01418401
36	01418402
46	01418403
60	01418404
80	01418405
120	01418406
180	01418407
240	01418408
320	01418409
500	01418410

Antikbürsten Form Fickert - resiniert

Zum Einsatz auf Schleifautomaten, Gelenkarmschleifmaschinen.
140 mm



Körnung	Artikel- Nummer
Edelstahl	01418500
24	01418501
36	01418502
46	01418503
60	01418504
80	01418505
120	01418506
180	01418507
240	01418508
320	01418509
500	01418510

Goldbrush Rubber für Composite Stone

Innovative Bürste mit Gummiborsten, die wiederum mit Sic durchsetzt sind;

- erzeugen eine "silksline"-Oberfläche
- Rutschhemmung gemäß R 9 bis einschließlich Korn 180 von einem italienischen Prüflabor bestätigt
- kann nach Vorschleiff Korn 120 mit Dia-Bürste von Korn 80 mit Gummi aufgebaut werden



	100 mm Ø SF/M14 Art.-Nr.	130 mm Ø SF/M14 Art.-Nr.	Form Frankfurt Art.-Nr.	Form Fickert L = 140 mm Art.-Nr.
Körnung				
36	04182110	04182210	04182310	04182410
46	04182120	04182220	04182320	04182420
60	04182130	04182230	04182330	04182430
80	04182140	04182240	04182340	04182440
120	04182150	04182250	04182350	04182450
180	04182160	04182260	04182360	04182460
220	04182170	04182270	04182370	04182470

Goldbrush Ceramic

Keramik-Satinierbürste

- Ergänzung zur Diamant-Bürste
- Erzeugt eine höhere Farbtiefe als Diamant



	100 mm Ø SF/M14 Art.-Nr.	130 mm Ø SF/M14 Art.-Nr.	Form Frankfurt Art.-Nr.	Form Fickert L = 140 mm Art.-Nr.
Körnung				
240	01418030	01418050	01418090	01418070
320	01418040	01418060	01418091	01418080

Diamant-Trennscheiben Trockenschnitt

Typ Stabil Runner

Für Granit und harte bis sehr harte Baustoffe



Durchmesser mm	Segment Anzahl	Segment Höhe mm	Segment Breite mm	Artikel-Nummer
115	9	7,0	1,8	40114721
115	9	7,0	1,8	40114722
mit Flansch ¹				
125	12	7,0	2,0	40124721
125	12	7,0	2,0	40124722
mit Flansch ¹				
180	15	7,0	2,2	40184721
230	21	7,0	2,4	40234721
230	21	7,0	2,4	40234722
mit Flansch ²				

¹ Flansch aus Stahl für Ø 115 u. 125 mm Art.-Nr. 04999942

² Flansch aus Stahl für Ø 230 mm Art.-Nr. 04999943

Typ Tiger Teeth

Für Granit und harte bis sehr harte Baustoffe



Durchmesser mm	Segment Anzahl	Segment Höhe mm	Segment Breite mm	Artikel-Nummer
115	-	9,0	2,2	40114831
115	-	9,0	2,2	40114832
mit Flansch ¹				
125	-	9,0	2,2	40124831
125	-	9,0	2,2	40124832
mit Flansch ¹				
230	-	9,0	2,5	40234831
230	-	9,0	2,5	40234832
mit Flansch ²				

¹ Flansch aus Stahl für Ø 115 u. 125 mm Art.-Nr. 04999942

² Flansch aus Stahl für Ø 230 mm Art.-Nr. 04999943



Typ TBO 600

Für Granit

Durchmesser mm	Segment Anzahl	Segment Höhe mm	Segment Breite mm	Artikel-Nummer
115	-	7,0	2,0	40119210
125	-	7,0	2,0	40129210
230	-	7,0	2,4	40239208

Typ Goldcut GX

Die patentierte GX-Technologie ermöglicht eine vollkommen gleichmäßige Verteilung der Diamanten in der Bindung. Dies führt zu einer deutlichen Standzeitverbesserung bei gleichzeitig erhöhter Schnittgeschwindigkeit. Dies war bisher so nicht möglich.

Für alle Granitarten

Durchmesser mm	Segment Anzahl	Segment Höhe mm	Segment Breite mm	Artikel-Nummer
230	16	10,0	2,4	40233811



Diamant-Trennscheiben Trockenschnitt

Typ **goldcut** SLE

Die **goldcut** SLE ist mit 1,2 oder 1,6 mm Stärke die ideale Diamanttrennscheibe für filigrane und feine Schnitte in allen gängigen Natursteinen, Fliesen und

Standzeit: **sehr hoch**

Schnittgeschwindigkeit: **sehr hoch**

Segment: **durchgehend segmentiert**

für Naturstein, Keramikfliesen und Hartkeramik



Durchmesser mm	Segment Anzahl	Segment Höhe mm	Segment Stärke mm	Artikel- Nummer
125	-	7,5	1,2	50128134
230	-	7,5	1,6	50238132

Typ **goldcut** HYBRID

Die neue **goldcut** HYBRID ist ein Premium Turbo Produkt im Trockenschnitt. Sie vereint die technischen Vorteile einer gesinterten und einer galvanisch belegten Diamanttrennscheibe in einem geschlossenen Schneidrand. Das Ergebnis: eine leistungsstarke, schnittige Diamanttrennscheibe mit einem perfekten Schnittbild im Finish, insbesondere geeignet für alle harten Materialien wie Keramik, Hartkeramiken und Granite.



Durchmesser mm	Segment Anzahl	Segment Höhe mm	Segment Stärke mm	Artikel- Nummer
125	-	10,0	2 / 1,4	40129250
125	mit Flansch	10,0	2 / 1,4	40129251

Typ **goldcut** ST

Diamant -Schrupp- und Trennscheibe

Die Diamant- Schrupp- und Trennscheibe **goldcut** ST verfügt über einen gesinterten Diamantbelag und ist ideal geeignet zum Trennen, Korrekturschleifen und Fasen von Granit



Beschreibung	Artikel- Nummer
125 mm mit Flansch M14	40124932

Diamant-Trennscheiben Trockenschnitt



Typ Goldcut AS 1

Lasergeschweißt; für Sandstein

Durchmesser mm	Segment Anzahl	Segment Höhe mm	Segment Breite mm	Artikel- Nummer
230	16	7,0	2,4	50231401
300	16	7,0	2,8	50301401
350	19	7,0	3,2	50351401



Typ Goldcut "All in One"

Zum Trennen von Stein, Metall, Glas, GFK etc. geeignet

Durchmesser mm	Segment Anzahl	Segment Höhe mm	Segment Breite mm	Artikel- Nummer
125	-	-	-	50129011
230	-	-	-	50239011



Typ Goldcut GA

Galvanisch belegt; für Marmor

Durchmesser mm	Segment Anzahl	Segment Höhe mm	Segment Breite mm	Artikel- Nummer
115	-	-	-	40116341
125	-	-	-	40126341
230	-	-	-	40236351



Typ Goldcut KU

Lasergeschweißt; Kurvenschnitte; für Granit

Durchmesser mm	Segment Anzahl	Segment Höhe mm	Segment Breite mm	Artikel- Nummer
230	16	6,0	4,0	40234501



Typ Goldcut KH

Lasergeschweißt; Kurvenschnitte; für Granit

Durchmesser mm	Segment Anzahl	Segment Höhe mm	Segment Breite mm	Artikel- Nummer
125	10	7,0	4	40124601

Diamant-Trennscheiben für Hartgestein mit "Patterned Diamond"-Technologie

ermöglicht eine vollkommen gleichmäßige Verteilung der Diamanten in der Bindung. Dies führt zu einer deutlichen Standzeitverbesserung bei gleichzeitig erhöhter Schnittgeschwindigkeit. Dies war bisher mit konventioneller Sintertechnik nicht möglich.

Goldcut Speedox G

- für 26 - 43 m/sec
- für Sägen mit 7,5 - 20 kW
- für alle Granitarten

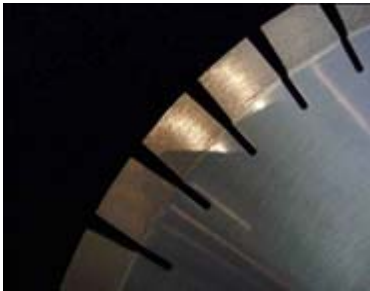

Durchmesser mm	Segment Anzahl	Segment Höhe mm	Segment Breite mm	Segment Länge mm	Artikel-Nummer
400	44	20,0	3,6	20,0	40403525
450	50	20,0	4,0	20,0	40453525
500	56	20,0	4,0	20,0	40503525
600	68,00	20,0	4,4	20,0	40603525

Diamant-Trennscheiben für Hartgestein

Goldcut GDS

- Universeller Einsatz
- Sandwichsegmente
- Sandwich-Stahlkern
- für 27 - 35 m/sec
- für Sägen mit 10 - 15 kW
- für alle Granitarten und auch Marmor



Durchmesser mm	Segment-Anzahl	Segment-Höhe mm	Segment-Breite mm	Normal-kern	Artikel-Nummer Leise-kern	Wieder-belag
300	21	10,0	2,8	40305211	40305215	40305265
350	21	10,0	3,2	40355221	40355225	40355275
400	24	10,0	3,2	40405221	40405225	40405275
400	24	10,0	3,6	40405223*)	40405228*)	40405278*)
450	26	10,0	3,6	40455221	40455225	40455275
500	30	10,0	3,6	40505221	40505225	40505275
600	36	10,0	4,4	40605221	40605225	40605275

*) für Gehrungsschnitte

Goldcut Evo

- für 26 - 43 m/sec
- für Sägen ab 15 kW
- für alle Granitarten
- Drehzahl 1500 Upm
- Leiseschnittkern



Durchmesser mm	Segment-Anzahl	Segment-Höhe mm	Segment-Breite mm	Segment-stärke mm	Artikel-Nummer
350	28	15,0	40,0	3,2	40355526
400	32	15,0	40,0	3,2	40405526
450	32	15,0	40,0	3,6	40455526
500	36	15,0	40,0	3,6	40505526



Typ Goldcut M20

Schneller Schnitt - perfekte Kanten - gute Standzeit;

Durchmesser mm	Segment-Anzahl	Segment-Höhe mm	Segment-Breite mm	Artikel-Nummer Leise-kern
300	21	7,0	3,2	40307015
400	28	7,0	3,2	40407015
500	36	10,0	3,6	40507015



Typ Goldcut GDS

Für Ablängsägen; sehr schneller Schnitt - perfekte Kanten

Durchmesser mm	Segment-Anzahl	Segment-Höhe mm	Segment-Breite mm	Normal-kern	Artikel Nummern Leise-kern	Wieder-belag
300	21	10,0	2,8	40305211	40305215	40305265
350	21	10,0	3,2	40355221	40355225	40355275
350	25	10,0	3,2	40355211	40355215	40355265

Diamant-Trennscheiben für Dekton und Hartkeramik



Diamant-Trennscheibe **goldcut** dekeralith

- für 35 - 39 m/sec

- V = 0,8 - 1,9 m/min (bei Gehrungsschnitt 0,5 m/min max.)

Durchmesser mm	Segment Anzahl	Segment Breite mm	Segment Höhe mm	Artikel- Nummer
250	18	2,8	10	40259240
300	21	3,2	10	40309240
400	28	3,0	10	40409230



Diamant-Trennscheibe **goldcut** dekeralith evolution III

- für 35 - 39 m/sec

- V = 0,8 - 1,9 m/min (bei Gehrungsschnitt 0,5 m/min max.)

Durchmesser mm	Segment Anzahl	Segment Breite mm	Segment Höhe mm	Artikel- Nummer
400	28,00	3,20	10	40409245



Diamant-Trennscheibe **goldcut** Cerastar Sandwich LK

- für 50 m/sec

- V = 1,0 - 3,5 m/min

Durchmesser mm	Segment Anzahl	Segmente Maße mm	Artikel- Nummer
400 x 60	31	40 x 3,3 x 10	40409285
450 x 60	35	40 x 3,3 x 10	40459280

Angaben zu Drehzahlen, Vorschüben etc. sind empfohlene Werte, die je nach Gesteinsart und/oder Maschinentyp abweichen können

Proline™

Patenterte flexible metall- und kunstharz-gebundene Diamantwerkzeuge zum Naßschliff von Stein, Keramik, Glas, Holz, Verbundstoffe

Proline™ - Handpads gerade

Für manuellen Schliff; 90 x 55 mm



Körnung	Farbe	Bindung	Artikel-Nummer
60	grün	Metall	04958010
120	schwarz	Metall	04958020
220	rot	Metall	04958030
400	gelb	Metall	04958040
500	gelb-weiß	Kunstharz	04958059
1500	blau	Kunstharz	04958069
3000	orange	Kunstharz	04958070

Proline™ - Bogenware

selbstklebend

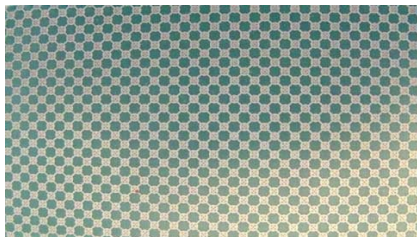

Körnung	Farbe	Bindung	Artikel-Nummer	
			75 x 75 mm	150 x 25 mm
60	grün	Metall	04967010	04967110
120	schwarz	Metall	04967020	04967120
220	rot	Metall	04967030	04967130
400	gelb	Metall	04967040	04967140
500	gelb-weiß	Kunstharz	04967050	04967160
1000	blau	Kunstharz	04967060	04967170
8000	orange	Kunstharz	04967070	04967180

Mikado - Diamantschleifklötzchen

Standardmaß 100 x 25 x 8 mm; für Schleif- und Ausbesserungsarbeiten an schwer zugänglichen Stellen oder nach Einbau; kann zugesägt werden



Körnung	Artikel-Nummer
200	04952010
500	04952020
1000	04952030
2000	04952040
4000	04952050
Polierer	04952060

Diamantschleifteller für Handmaschinen



Typ Turbo blau

Gesinterter Belag; zur Bearbeitung von Granit; für Naß- und Trockenschliff; 100 mm Ø; Belag 20 x 4 mm; Anschluß M14

Körnung	Artikel- Nummer
00+	04590000
0+	04590010
1	04590030
2	04590050



Typ Turbo schwarz schräg

Gesinterter Belag; zur Bearbeitung von Granit; für Naß- und Trockenschliff; 100 mm Ø; Belag 20 x 4 mm 15° schräg, Anschluß M14

Körnung	Artikel- Nummer
0+	04610700

Diamantschleifteller für Handmaschinen



Typ Roma blau

Gesinterter Belag; zur Bearbeitung von Granit; für Naß- und Trockenschliff; 100 mm Ø; Belag 25 x 4 mm; Anschluß M14

Körnung	Artikel-Nummer
0	04590110
1	04590130
2	04590150



Typ Turbo Premium Flex

Gesinterter Belag; zur Bearbeitung von Granit; für Naß- und Trockenschliff; sehr starke Abtragsleistung; weniger Vibration und geringerer Geräuschpegel durch Gummischicht; Gewichtsvorteil durch geringes Gewicht; 100mm Ø; Anschluß M14

Körnung	Gewicht	Artikel-Nummer
40/50	136 g	04590300



Typ Faser

Gesinterter Belag; zur Bearbeitung von Marmor und Granit; für Naß- und Trockenschliff; zur Bearbeitung auch sehr feiner Fasen; Träger aus Fiberglas; 100mm Ø; Bohrung 22,2 mm mit Adapter auf M14

Körnung	Artikel-Nummer
50/60	04590320
100/120	04590330

Diamantschleifteller für Handmaschinen

Typ Netzeller

Gesinterter Belag; zur Bearbeitung von Granit; für Naß- und Trockenschliff; 100 mm Ø; Belag 30 x 2 mm; Anschluß M14



Körnung	Artikel-Nummer
00+	04581010
0+	04581020
1	04581030
2	04581040

Typ Gitterschleifteller

Zur Bearbeitung von Granit; für Naß- und Trockenschliff; extrem hohe Standzeit und trotzdem extrem hohe Aggressivität; 100 mm Durchmesser; Belag 30 x 3 mm

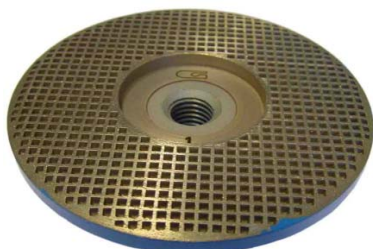

Körnung	100 mm Ø M14 Artikel- Nummer	100 mm Ø Magnet Artikel- Nummer
00 pink	04611600	04611500
0 rot	04611610	04611510
1 blau	04611620	04611520
2 gelb	04611630	04611530

Typ Thermo-Jet - für Beton

Zur Entfernung von Laufnasen, Unebenheiten, Schlämmhaut, thermoplastischen Anstrichen, Klebstoffresten und zum Nivellieren auf Beton.



Beschreibung	Artikel-Nummer
125 mm x 22,2 mm	04610260

Typ Estrich-Jet - für Estrich

Zur Entfernung von Laufnasen, Unebenheiten, Schlämmhaut, thermoplastischen Anstrichen, Klebstoffresten und zum Nivellieren auf Estrich.



Beschreibung	Artikel-Nummer
125 mm x 22,2 mm	04610261

Beton Jet

Gefüllter Diamantschleifteller zur Nivellierung kleiner Unebenheiten und Feinschliff



Beschreibung	Artikel-Nummer
125 mm x 22,2 mm	04610270

Goldbrush Diamond Diamant-Satinierbürsten

erzeugt eine fein strukturierte Oberfläche; die groben Körnungen erzeugen eine leicht angeraute Oberfläche; die feinen Körnungen dienen der Herausstellung von Farbe und Struktur; kann direkt ohne Vorbehandlung auf geschnittenen Kanten und Flächen eingesetzt werden; ideal ist ein Vorschleif mit mineralischem Stein Korn 120

Goldbrush Premium-Qualität

einzigste Bürste mit durchdiamantiertem Faden



	100 mm Ø SF/M14 Art.-Nr.	130 mm Ø SF/M14 Art.-Nr.	Form Frankfurt Art.-Nr.	Form Fickert L = 140 mm Art.-Nr.
Körnung				
24	04184090	04184201	04184290	04184390
36	04184100	04184200	04184300	04184400
46	04184110	04184210	04184310	04184410
60	04184120	04184220	04184320	04184420
120	04184130	04184230	04184330	04184430
180	04184140	04184240	04184340	04184440
220	04184150	04184250	04184350	04184450
320	04184160	04184260	04184360	04184460

Diamantschleifscheiben für Granit und Marmor für Handmaschinen Nassschliff

Goldschliff Lux

Kunstharz gebunden; Einsatz für Fläche und gebrochene Fase;
mit Kletthaftung; 100 mm Durchmesser



Körnung	Beschreibung	Artikel- Nummer
50 grün	sehr grob	04651110
120 schwarz	grob	04651120
200 rot	mittel	04651130
400 gelb	glatt	04651140
800 weiß	fein	04651150
1800 blau	Politur	04651160
3500 grau	Hochglanz	04651170
Polier Diashine	extra Hochglanzpolitur für Granit	04651180

Goldschliff Lux "M"

Metall gebunden; Einsatz für Fläche und gebrochene Fase;
mit Kletthaftung; 100 mm Durchmesser



Körnung	Beschreibung	Artikel- Nummer
50 grün	sehr grob	04651010
100 schwarz	grob	04651020
200 rot	mittel	04651030
400 gelb	glatt	04651040

Goldschliff "RP"-Premium

Kunstharz gebunden; Einsatz für Fläche und gebrochene Fase;
mit Kletthaftung; 100 mm Durchmesser



Körnung	Beschreibung	Artikel- Nummer
50 grün	sehr grob	04650110
100 schwarz	grob	04650120
200 rot	mittel	04650130
400 gelb	glatt	04650140
800 weiß	fein	04650150
1500 blau	Politur	04650160
3000 grau	Hochglanz	04650170
Polier schwarz	extra Hochglanz	04650180

Goldschliff "RP"-M

Metall gebunden; Einsatz für Fläche und gebrochene Fase;
mit Kletthaftung; 100 mm Durchmesser



Körnung	Beschreibung	Artikel- Nummer
50 grün	sehr grob	04650510
100 schwarz	grob	04650520
200 rot	mittel	04650530
400 gelb	glatt	04650540

Diamantschleifscheiben für Marmor, Granit, Engineered Stone und Hartkeramik



Goldschliff "3S"

in 3 Stufen zur Politur; ohne Farbpigmente; für Engineered Stone, Granit, Marmor; Kunstharz gebunden; mit Kletthaftung; 100 mm Durchmesser

Körnung	Beschreibung	Artikel- Nummer
1	sehr grob / grob	04651210
2	mittel / fein	04651220
3	sehr fein / Politur	04651230

Dia Ceramica W3 100 mm (4")

Geeignet
für Granit,
Engineere
d Stone
und



Stufe	Beschreibung	Artikel Nummer
0	Grobschliff	04616400
1	Vorschliff	04616410
2	Satinierschliff	04616420
3	Glanzschliff	04616430

Twincur EG 2

Geeignet für Marmor, Granit, Engineered Stone und Hartkeramik. Kunstharz-gebunden. Mit Kletthaftung oder SF-Aufnahme. 100 mm Durchmesser.



Körnung	Klett	SF
	Artikel Nummer	Artikel Nummer
50	04617471	04651810
100	04617472	04651820
200	04617473	04651830
500	04617474	04651840
1000	04617475	04651850
2000	04617476	04651860
3000	04617477	04651870
Polierer	04617478	04651880

Diamantschleifscheiben für Granit und Marmor für Handmaschinen Trockenschliff

Goldschliff Lux Dry

Kunstharzgebunden; für Trockenschliff; Einsatz für Fläche und gebrochene Fase; mit Kletthaftung; 100 mm Durchmesser

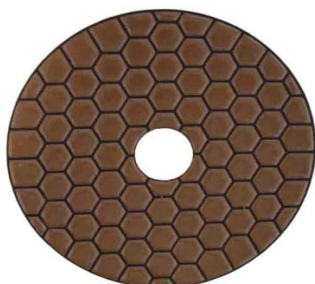

Körnung	Farbe	Artikel-Nummer
50	hellgrün	04650310
100	rosa	04650320
200	gelb	04650330
400	blau	04650340
800	orange	04650350
1500	dunkelgrün	04650360
3000	rot	04650370
Polierer	schwarz	04650380

Goldschliff GT-Premium

Unser hochwertigstes Produkt für den Trockenschliff von Granit und Marmor mit Kletthaftung; 100 mm Durchmesser



Nummer	Farbe	Artikel-Nummer
0	blau	04651610
1	gelb	04651620
2	rot	04651630
3	dunkelgrün	04651640
4	hellgrün	04651650
5	braun	04651660

Goldschliff Dia-Bak

äußerst aggressive Werkzeuge für den schnellen Arbeitsfortschritt; Einsatz auf Marmor, Granit, Kunststein und Keramik; zum Schleifen von Fasen, Flächen und Kanten; ideal für Produktion und Baustelle; Kunstharzbindung; 100 mm Durchmesser

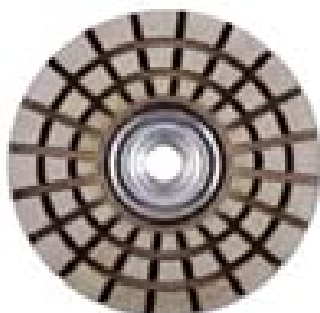

Körnung	Kennzeichnung	Artikel-Nummer
grob	C	04651550
mittel	M	04651560
fein	F	04651570
extra fein	FF	04651580

Aufnahmeteller mit Kletthaftung

Starrer Aufnahmeteller mit einer starken superschlaufen Kletthaftung, durchbohrt zur optimalen Wasserzufuhr.



Beschreibung	Gewinde	Ø	Artikel- Nummer
Kletthaftung; Superschlaufen; starr; durchbohrt	M 14	100	02980950
Kletthaftung; Superschlaufen; starr; durchbohrt	M 14	115	02980941

Starrer Aufnahmeteller mit einer starken Kletthaftung, für den Trockenschliff



Beschreibung	Gewinde	Ø	Artikel- Nummer
Kletthaftung; starr	M 14	100	02980951
Kletthaftung; starr	M 14	115	02980942

Starrer Aufnahmeteller mit Gripperbelage für eine starke Kletthaftung,



Beschreibung	Gewinde	Ø	Artikel- Nummer
Kletthaftung mit Gripperbelag	M 14	115	02980960

Weicher Aufnahmeteller mit einer dämpfenden Moosgummischicht und einer starken Kletthaftung



Beschreibung	Gewinde	Ø	Artikel- Nummer
Moosgummiteller mit Kletthaftung, durchbohrt; we	M 14	100	02980980
Moosgummiteller mit Kletthaftung; weich	M 14	100	02980979
Moosgummiteller mit Kletthaftung; weich	M 14	115	02980792

Aufnahmeteller mit einer starken Kletthaftung.



Beschreibung	Gewinde	Ø	Artikel- Nummer
Kletthaftung, starr	SF	100	02980199
Kletthaftung, starr	SF	125	02980200

Aufnahmeteller mit einer starken Kletthaftung, für den Einsatz auf Kantenautomaten

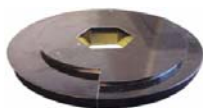

Beschreibung	Gewinde	Ø	Artikel- Nummer
Kletthaftung	SF	125	02980201
Kletthaftung	SF	150	02980211

Diamantschleifteller für Kantenautomaten



Typ Gitterschleifteller

Zur Bearbeitung von Granit; gesinterter Belag; zum Vorfräsen bzw. Kalibrieren, extrem hohe Standzeit, Belag 30 x 3 mm

	125 mm Ø ¹ SF	150 mm Ø ² SF
Körnung	Artikel- Nummer	Artikel- Nummer
0 rot	04612310	04612810
1 blau	04612320	04612820



Typ Sinter-Planscheibe

Zur Bearbeitung von Granit; gesinterter Belag, zum Vorfräsen bzw. Kalibrieren; extrem hohe Standzeit bei sehr hoher Aggressivität; Belag 35 x 3,5 mm (130 mm Ø); Belag 50 x 3,5 mm (150 mm Ø)

	130 mm Ø ¹ M24	150 mm Ø ² M24
Körnung	Artikel- Nummer	Artikel- Nummer
0 rot	04994141	04994160
1 blau	04994142	04994161



Diamant-Fasenschleifring

Kunstharz gebunden; gummigelagert mit SF-Anschluß
8mm Belag, Bohrung 50 mm

	125 mm ¹ Artikel- Nummer
¹ Flansch aus Stahl für Ø 115 u. 125 mm Art.-Nr. 04999942	
² Flansch aus Stahl für Ø 230 mm Art.-Nr. 04999943	
220	4615300
300	4615301
400	4615302
600	4615303
1.200	4615304



Schärfstein

Zum Freischleifen von kunstharzgebundenen Diamant-Schleifscheiben

Beschreibung	Artikel- Nummer
465 x 190 x 35 mm	04999910

Diamantschleifscheiben für Granit und Marmor auf Kantenautomaten

Goldschliff Lux Semiflex

Kunstharz gebunden; mit SF-Anschluß



Körnung	Beschreibung	125 mm Artikel-Nummer	150 mm Artikel-Nummer
30	äußerst grob	04652500	04655100
50	sehr grob	04652510	04655110
100	grob	04652520	04655120
200	mittel	04652530	04655130
400	glatt	04652540	04655140
800	fein	04652550	04655150
1500	Politur	04652560	04655160
3000	Hochglanz	04652570	04655170
Polier schwarz	extra Hochglanz	04652580	04655180

Goldschliff Lux

Kunstharz gebunden; mit Klettthaftung



Körnung	Beschreibung	125 mm Artikel-Nummer	150 mm Artikel-Nummer
30 pink	äußerst grob	04652100	04653100
50 grün	sehr grob	04652110	04653110
100 schwarz	grob	04652120	04653120
200 rot	mittel	04652130	04653130
400 gelb	glatt	04652140	04653140
800 weiß	fein	04652150	04653150
1500 blau	Politur	04652160	04653160
3000 grau	Hochglanz	04652170	04653170
Polier schwarz	extra Hochglanz	04652180	04653180

Goldschliff Lux "M"

Metall gebunden; mit Klettthaftung



Körnung	Beschreibung	125 mm Artikel-Nummer	150 mm Artikel-Nummer
50 grün	sehr grob	04652010	04653010
100 schwarz	grob	04652020	04653020
200 rot	mittel	04652030	04653030
400 gelb	glatt	04652040	04653040

SF-Klett-Aufnahmeteller



Beschreibung	Artikel-Nummer
125 mm Durchmesser, weiss dünn	02980200
125 mm Durchmesser	02980201
150 mm Durchmesser	02980211

Diamantschleifscheiben für Granit, Marmor und Composite-Stone auf Kantenautomaten

Twincur EG 2

Kunstharz gebunden; mit Klettthaftung



Körnung	125 mm Artikel-Nummer
50 (nicht für Marmor)	04617480
100 (nicht für Marmor)	04617481
200	04617482
500	04617483
1000	04617484
2000	04617485
3000	04617486
Polierer	04617487

Goldschliff Triple Flex

Kunstharz gebunden; mit Klettthaftung; für Marmor, Granit und Composite Stone; ohne Farbpigmente; auch für sehr helle Materialien geeignet



Körnung	125 mm Artikel-Nummer
50 (nicht für Marmor)	04657110
100 (nicht für Marmor)	04657120
200	04657130
500	04657140
1000	04657150
2000	04657160
3000	04657170

Goldschliff Triple Semiflex

Kunstharz gebunden; mit SF-Anschluß; für Marmor, Granit und Composite Stone; ohne Farbpigmente; auch für sehr helle Materialien geeignet



Körnung	125 mm Artikel-Nummer
50 (nicht für Marmor)	04657210
100 (nicht für Marmor)	04657220
200	04657230
500	04657240
1000	04657250
2000	04657260
3000	04657270

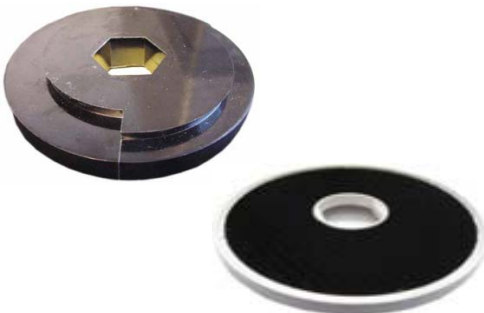

SF-Klett-Aufnahmeteller

Beschreibung	Artikel-Nummer
125 mm Durchmesser, weiss dünn	02980200
125 mm Durchmesser	02980201

Diamant-Werkzeuge für Kantenautomaten

Diamant-Fasenschleifteller



Beschreibung	Artikel- Nummer
"Drei in Einem"	
(Korn 150 gesintert - Korn 400 gesintert - Korn 800 kunstharzgebunden)	
130 mm M 24	04611170

Kunstharzgebundene Diamantschleifscheibe für Fasenschleifteller



Beschreibung	Artikel- Nummer
Korn 800	
komplett mit Zahnrad	04611100

Trägerkörper mit Zahnrad



Beschreibung	Artikel- Nummer
ohne kunstharzgebundene Diamantschleifscheibe	04611101

Kunstharzgebundene Diamantschleifscheibe

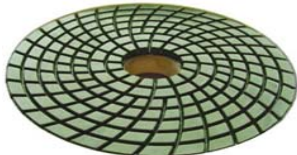

Beschreibung	Artikel- Nummer
Korn 800	04611102

Gesintertes Diamantschleifring für Fasenschleifteller



Beschreibung	Artikel- Nummer
Korn 150/400	04611171

Trägerkörper ohne Diamant-Werkzeug



Beschreibung	Artikel- Nummer
130 mm M24	02864000

Moosgummiring und Federn



Beschreibung	Artikel- Nummer
Moosgummiring mit 10 Löchern für Federn	02864010
Federn für Moosgummiring	02864030

Diamant-Werkzeuge für Kantenautomaten



Diamant-Fasenschleifteller

Für alle Maschinen mit PLC für partielle Fasen Typ B, D und E

Beschreibung	Artikel- Nummer
130 mm M 24 GAD 161.20	04611190



Diamant-Schleifscheibe

Beschreibung	Artikel- Nummer
für Abschrägungen 130 mm Turbo M 24	04611180



SF-Aufnahmeteller

Beschreibung	Artikel- Nummer
130 mm M24 Aluminium	02980041

Diamant-Werkzeuge für Kantenautomaten



Diamant-Kalibrierscheibe

Beschreibung	Artikel-Nummer
250 mm zum Abstärken und Egalisieren	04522370

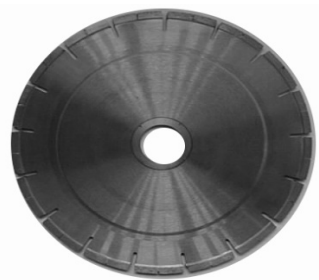

Diamant-Wasserrillenfräser

Durchmesser mm	Segmentbreite mm	Segmenthöhe mm	Artikel-Nummer
250	6	10	04512610
250	8	6	04512620



Diamant-Trennscheibe

Beschreibung	Artikel-Nummer
Type GDS 250 mm Marmor/Granit für Gehrungsschnitte 2,8 mm Segmentbreite	40255211



Diamant-Profilfräser

Zum Fräsen eines Profils aus Granit auf dem Kantenautomaten;
250 mm Ø

Profilform	Materialstärke in mm	Radius	Artikel-Nummer
A	20	11	04523310
A	30	16	04523320
V	20	11	04523360
V	30	16	04523370

andere Profile (siehe Seite 50) und Stärken auf Anfrage

Diamant-Sonderwerkzeuge

Aufnahmeschäfte für Durchbruchfräser



Aufnahmeschaft für Ravelli

Beschreibung	Artikel- Nummer
mit Gewinde M 12 i	04642300



Aufnahmeschaft für Thibaut

Beschreibung	Artikel- Nummer
mit Gewinde R 1/2" a - M 12 i; Gesamtlänge 100 mm	04642312



Aufnahmeschaft für Engel

Beschreibung	Artikel- Nummer
16 x 145 mm mit Gewinde M 10 i	02982110

Durchbruchfräser gesintert für Ravelli und Thibaut

Gute Schnittgeschwindigkeit, hohe Standzeit
20/14 mm; M12a



Beschreibung	Artikel- Nummer
blau "R" 12 mm Belaghöhe	04930171
blau "R" 16 mm Belaghöhe	04930176
blau "R" 20 mm Belaghöhe	04930177



Durchbruchfräser gesintert für Engel

Beschreibung	Artikel- Nummer
17/11 x 15 mm M 10 a	04930260

Diamant-Fingerfräser für CNC-Maschinen

Tyrolit - Fingerfräser F1

Anschluß R 1/2"; UpM 5.500 - 6.000

Durchmesser 23 mm



Arbeitslänge mm	Farbe	Härte	Granit Klasse	Vor- schub mm/min	Artikel- Nummer
35	silber	mittel	universal	500-600	04932089
50	silber	mittel	universal	500-600	04932090

Tyrolit - Fingerfräser

Anschluß R 1/2"; UpM 4.800

Durchmesser 23 mm



Arbeitslänge mm	Farbe	Härte	Granit Klasse	Vor- schub mm/min	Artikel- Nummer
35	rot	weich	3 - 5	300 - 350	04932030
35	silber	mittel	universal	250 - 350	04932010
35	blau	hart	1 - 3	200	04932050
50	rot	weich	3 - 5	300 - 350	04932040
50	silber	mittel	universal	250 - 350	04932020
50	blau	hart	1 - 3	200	04932060

Fingerfräser Typ G

Anschluß R 1/2"; UpM 4.800 - 5.500

Durchmesser 23 mm



Arbeitslänge mm	Farbe	Härte	Granit Klasse	Vor- schub mm/min	Artikel- Nummer
35	rot	weich	3 - 5	220 - 250	04931080
35	blau	mittel	universal	280 - 330	04931081
35	silber	hart	1 - 3	300 - 350	04931082
48	rot	weich	3 - 5	220 - 250	04931085
48	blau	mittel	universal	250 - 300	04931086
48	silber	hart	1 - 3	280 - 330	04931087

Fingerfräser Typ G für enge Radien

Anschluß R 1/2"; UpM 5.500 - 6.000

Durchmesser 20 mm



Arbeitslänge mm	Farbe	Härte	Granit Klasse	Vor- schub mm/min	Artikel- Nummer
45	rot	weich	3 - 5	220 - 250	04931070
45	blau	mittel	universal	280 - 330	04931071
45	silber	hart	1 - 3	300 - 350	04931072

Proline™-Schleif- und Poliersysteme für Innenausschnitte
Patenterte flexible metall- und kunstharzgebundene Diamantwerkzeuge zum Naßschliff von Stein, Keramik, Glas, Holz, Verbundstoffe. Für manuelle Bearbeitungszentren und Winkelschleifer.



Diamant-Umfangfräser segmentiert

70 mm Ø x 42 mm breit; Gewinde M14

Beschreibung	Artikel-Nummer
Granit grob	04587020
Granit fein	04587021



Proline™ - flexible Schleifbänder für Expansions-Gummirollen

Korn 60 - 400 metallgebunden, ab Korn 500 kunstharzgebunden. Bei dem System EPI handelt es sich im Gegensatz zur CP1-Linie um breits werkmäßig abgeflachte Pellets.

Körnung	Farbe	Breite	
		75 mm	100 mm
		42 mm	42 mm
		Art. Nr.	Art.-Nr.
60	grün	04973012	04973610
120	schwarz	04973022	04973620
220	rot	04973032	04973630
400	gelb	04973042	04973640
500 CP1	gelb-weiß	04973052	04973650
600 EPI	weiß	04973095	04973651
1000 CP1	blau	04973062	04973660
1000 EPI	blau	04973096	04973661
8000 CP1	orange	04973080	04973670
8000 EPI	orange	04973097	04973671

Proline™-Schleif- und Poliersysteme für Innenausschnitte
Patenterte flexible metall- und kunstharzgebundene Diamantwerkzeuge zum Naßschliff von Stein, Keramik, Glas, Holz, Verbundstoffe. Für manuelle Bearbeitungszentren und Winkelschleifer.



Proline™ - Expansions-Gummirollen

Zum Schleifen und Polieren von Innenausschnitten; für CNC- und handgeführte Maschinen

Beschreibung	Artikel-Nummer
75 mm Ø; Breite 42 mm	02982005
100 mm Ø; Breite 42 mm	02982021



Proline™ - Adapter

Zur Aufnahme der Proline™-Expansionsgummirollen

Beschreibung	Artikel-Nummer
M14-Gewinde	02982050

Mini-Zylinder 20 x 45 mm

Zum Schleifen und Polieren von Innenausschnitten; für CNC- und handgeführte Maschinen



Beschreibung	Artikel-Nummer
Korn 50 Metall	04520105
Korn 100 Metall	04250110
Korn 100 Kunstharz "braun"	04520120
Korn 200 Kupfer "gelb"	04520125
Korn 200 Kunstharz "gelb"	04520130
Korn 400 Kunstharz "blau"	04520140
Korn 800 Kunstharz "grün"	04520150
Korn 1500 Kunstharz "orange"	04520160
Korn 3000 Kunstharz "ponk"	04520170
Pol. DFB Kunstharz "schwarz"	04520180
Aufnahmeschaft R 1/2" - M8 für Mini Cylinder	04520195

Diamant-Werkzeuge für Abtropfflächen

Tropfteilfräser

Mit 3 Bohrungen; optional Adapter mit Magnetanschluß auf Seite 48;

empfohlene Drehzahl: 4.000 UpM
empfohlener Vorschub: 1.200 - 1.500 mm/min.
empfohlene Absenkung: 1 mm*



Beschreibung	Artikel- Nummer
100 mm, Typ D segmentiert, D 427, 90°	
23 Segmente 25 x 7 x 7 mm	04587340

Sinter Topfräser 90°

Anschluß: Magnet
empfohlene Drehzahl: 4.000 UpM
empfohlener Vorschub: 1.200 - 1.500 mm/min.
empfohlene Absenkung: 1 mm*



Beschreibung	Artikel- Nummer
100 x 4/10 mm D 427, Korn 50	
Z : 12 (10 x 4 x 10 mm) "Hahn-Qualität"	04611900
Z : 12 (10 x 4 x 10 mm)	04611901

Sinter-Umfangfräser 45°

Anschluß: Magnet
empfohlene Drehzahl: 3.500 UpM
empfohlener Vorschub: 1.100 - 1.200 mm/min.*



Beschreibung	Artikel- Nummer
120/100 x 10/5 mm D 251, Korn 70	
Winkelprofil einseitig segmentiert	
Z : 26 (15 x 6 x 5 mm) "Hahn-Qualität"	04611950
Z : 26 (15 x 6 x 5 mm)	04611951

Sinter Planscheibe 45°

Anschluß: Magnet
empfohlene Drehzahl: 3.000 UpM
empfohlener Vorschub: 1.000 mm/min.*



Beschreibung	Artikel- Nummer
120/100 x 25/2/3 mm D 107, Korn 150 (gelb)	04611920
120/100 x 25/2/3 mm D 36, Korn 280 (grün)	04611930

*Angaben zu Drehzahlen, Vorschüben etc. sind empfohlene Werte, die je nach Gesteinsart und/oder Maschinentyp abweichen können.

Diamant-Werkzeuge für Abtropfflächen

zur Bearbeitung von Küchenarbeitsplatten aus Marmor, Granit oder Kunststein (CNC)

Twincur AP (Fläche)

100 mm Ø; mit SF-Aufnahme

für manuelle und CNC-Bearbeitungszentren

empfohlener Vorschub: 3.500 - 4.000 mm/min.*



Beschreibung	empfohlene Drehzahl	90° Artikel-Nummer	
Korn 50	1800 UpM	04618200	
Korn 100	1800 UpM	04618201	
Korn 200	1200 UpM	04618202	
Korn 500	1200 UpM	04618203	
Korn 1000	1200 UpM	04618204	
Korn 2000	1200 UpM	04618205	
Korn 3000	1200 UpM	04618206	

auch mit Magnetaufnahme lieferbar

Twincur AP-A (Fase)

110 mm Ø, mit SF-Aufnahme

für manuelle und CNC-Bearbeitungszentren

empfohlener Vorschub: 3.500 - 4.000 mm/min.*



Beschreibung	empfohlene Drehzahl	45° Artikel-Nummer	60° Artikel-Nummer
Korn 100	1800 UpM	04618030	04618050
Korn 200	1200 UpM	04618031	04618051
Korn 500	1200 UpM	04618032	04618052
Korn 1000	1200 UpM	04618033	04618053
Korn 2000	1200 UpM	04618034	04618054
Korn 3000	1200 UpM	04618035	04618055

auch mit Magnetaufnahme lieferbar

Goldschliff "Kitchen Top"

100 mm Ø; mit Gewinde M14; 45°

für manuelle und CNC-Bearbeitungszentren

maximal ein Schlichter erforderlich; empfohlene Drehzahl 2.000 UpM

empfohlener Vorschub: Fläche = 6.000 mm/min.; Facette = 3.000 mm/min.*



Beschreibung	Artikel-Nummer
Korn 50	04611960
Korn 100	04611961
Korn 200	04611962
Korn 400	04611963
Korn 800	04611964
Korn 1500	04611965
Korn 3000	04611966
Polierer	04611967

Goldschliff "Kitchen Top S"

100 mm Ø; mit Gewinde M14; 45°

Nur 6 Abstufungen erforderlich

für manuelle und CNC-Bearbeitungszentren

maximal ein Schlichter erforderlich; empfohlene Drehzahl 2.000 UpM;

empfohlener Vorschub: Fläche = 6.000 mm/min.; Facette = 3.000 mm/min.*



Beschreibung	Artikel-Nummer
Nr. 1	04611970
Nr. 2	04611971
Nr. 3	04611972
Nr. 4	04611973
Nr. 5	04611974
Nr. 6	04611975

* Angaben zu Drehzahlen, Vorschüben etc. sind empfohlene Werte, die je nach Gesteinsart und/oder Maschinentyp abweichen können.

Aufnahmen für Diamant-Werkzeuge für Abtropfflächen



Adapter mit 3 Schrauben

Beschreibung
Magnetanschluß

**Artikel-
Nummer**
02999590



Magnetkupplung mit Sicherheitsverschluß

Beschreibung
R 1/2"

**Artikel-
Nummer**
02981979



Magnetkupplung

mit Gummi und Sicherheitsverschluß 75 mm Ø

Beschreibung
R 1/2"

**Artikel-
Nummer**
02981978



Aufnahmedorn für Tropfflächenwerkzeuge

Für den Einsatz auf Thibaut-, Engel- und Bickmeyer-Maschinen

Beschreibung
R 1/2" mit Magnetanschluß und Gleitring 100 mm Ø

**Artikel-
Nummer**
02981930

Diamant-Werkzeuge zur Herstellung von Profilen an Werkstücken aus Granit auf CNC- und manuellen Bearbeitungszentren

Gesinterte (metallisch gebundene) Profilwerkzeuge

Außen-Durchmesser 100 mm; mit Wasser-Innenkühlung;
zwecks Bestimmung der Aufnahme bitte Maschinentyp angeben



Profilform	Materialstärke in mm	Radius in mm	Körnung	Artikel-Nummer
A	30	15	50	04585050
A	30	15	150	04585070
A	40	20	50	04585100
A	40	20	150	04585120
V	30	15	50	04586700
V	30	15	150	04586720
V	40	20	50	04586750
V	40	20	150	04586770

Kunstharzgebundene Profilwerkzeuge

Bohrung 30 mm; mit Wasser-Innenkühlung;
zwecks Bestimmung der Aufnahme bitte Maschinentyp angeben;
Radius beträgt immer die Hälfte der Materialstärke

Profil A

Materialstärke 20 mm: Ø Werkzeug = 80 mm; Höhe Werkzeug 36 mm
Materialstärke 30 mm: Ø Werkzeug = 90 mm; Höhe Werkzeug 46 mm
Materialstärke 40 mm; Ø Werkzeug = 100 mm; Höhe Werkzeug 56 mm



Körnung	Farbe	Materialstärke 20 mm	Materialstärke 30 mm	Materialstärke 40 mm
		Art.-Nr.	Art.-Nr.	Art.-Nr.
60	grün	04920010	04920110	04920210
100	schwarz	04920020	04920120	04920220
200	rot	04920030	04920130	04920230
400	gelb	04920040	04920140	04920240
600	gelb-weiß	04920050	04920150	04920250
1000	blau	04920060	04920160	04920260
3000	orange	04920070	04920170	04920270

Profil V

Materialstärke 20 mm: Ø Werkzeug = 80 mm; Höhe Werkzeug 36 mm
Materialstärke 30 mm: Ø Werkzeug = 90 mm; Höhe Werkzeug 46 mm
Materialstärke 40 mm; Ø Werkzeug = 100 mm; Höhe Werkzeug 56 mm



Körnung	Farbe	Materialstärke 20 mm	Materialstärke 30 mm	Materialstärke 40 mm
		Art.-Nr.	Art.-Nr.	Art.-Nr.
60	grün	04923010	04923110	04923210
100	schwarz	04923020	04923120	04923220
200	rot	04923030	04923130	04923230
400	gelb	04923040	04923140	04923240
600	gelb-weiß	04923050	04923150	04923250
1000	blau	04923060	04923160	04923260
3000	orange	04923070	04923170	04923270

Profilübersicht

Die hier dargestellten Profile sind sowohl in gesinterter als auch kunstharzgebundener Version lieferbar.

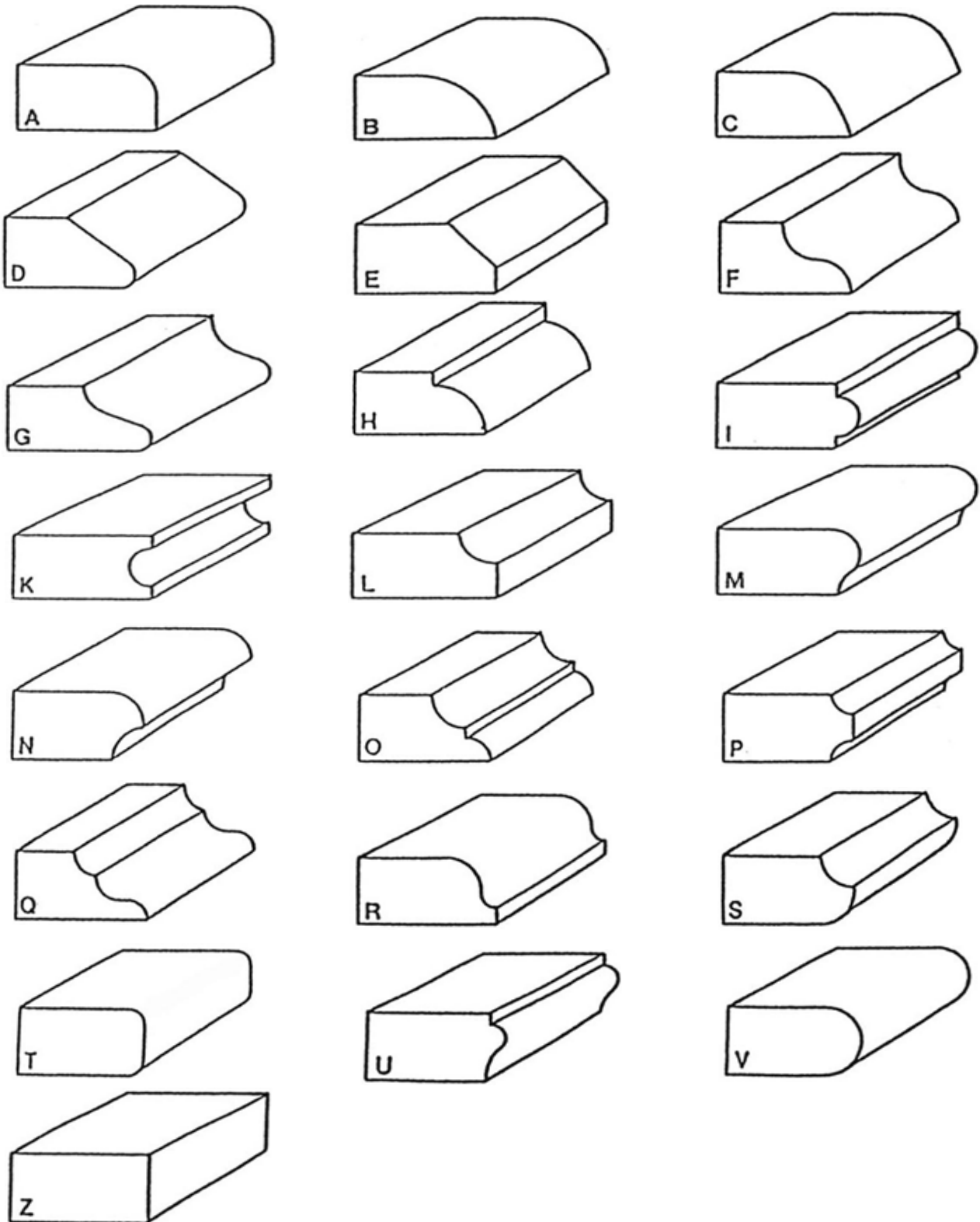

Diamant-Sonderwerkzeuge



Diamant-Schleifscheibe Form 1A1

Zum Schärfen von Hartmetallwerkzeugen

Beschreibung	Artikel- Nummer
150 x 20/1,5 x 32 mm	04612910



Diamant-Spitzprofilscheibe Form 1E1

Zum Schärfen von Hartmetall Riffeln und Stockern

Beschreibung	Artikel- Nummer
150 x 4/1 x 32 mm	04612920



Diamant-Umfangfräser

Mit geräuschkäufendem Kunststoffkern

Für Granit grob

Beschreibung	Artikel- Nummer
350 x 40 x 60 mm Bohrung	04524760
Außenring mit 40 Segmenten	

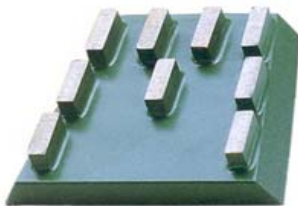

Diamant-Segmente Form Frankfurt

Für Granit grob

Beschreibung	Artikel- Nummer
bestückt mit 9 Segmenten 23 x 8 x 12 mm	04166010

Diamant-Sackloch- und Hohlbohrer



Diamant-Sacklochbohrer mit Seitenschlitz

Für Marmor und Granit

Durchmesser mm	Bohr- tiefe mm	Belag- höhe mm	Artikel-Nummer R 1/2" M14	Artikel-Nummer M 12
4	25	7	04750040	04770041
5	25	7	04750050	04770050
6	50	10	04584060	04584061
8	50	10	04584080	04584081
10	50	10	04584100	04584101
12	50	10	04584120	04584121



Diamant-Hohlbohrer für Granit Typ GN 5

Segmentierte Ausführung; sehr hohe Bohrgeschwindigkeit;
Bohrtiefe 200 mm; Belaghöhe 8,5 mm; Anschluß R 1/2"

Durchmesser mm	Segment- anzahl	Neu Artikel- Nummer	Wiederbelag Artikel- Nummer
50	3	04800505	04810505
65	4	04800655	04810655
68	4	04800685	04810685
70	4	04800705	04810705
80	4	04800805	04810805
100	5	04801005	04811005
120	6	04801205	04811205
130	6	04801305	04811305
150	7	04801505	04811505
200	8	04802005	04812005

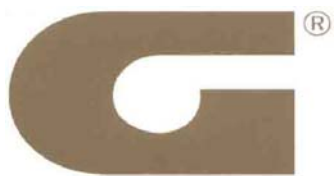

Diamant-Hohlbohrer für Marmor und Granit

Extrem dünnwandig; dadurch sehr schnelle Bohrgeschwindigkeit bei geringem Druck; quasi keine Ausbrüche auf der Unterseite der Bohrung

Bohrtiefe 65 mm; Belaghöhe 9 mm; Anschluß R 1/2" aussen



Durchmesser mm	Belagbreite mm	Artikel-Nummer
20	1	04700201
25	1	04700251
30	1	04700301
35	1	04700351
45	1	04700450
51	1	04700510
68	1	04700680
81	1	04700810

Diamant-Hohlbohrer für Marmor und Granit

Bohrtiefe 120 mm; Belaghöhe 7 mm; Anschluß R 1/2" aussen - M14 innen



Durchmesser mm	Belagbreite mm	Artikel-Nummer
8	2	04760080
10	2	04760100
12	2	04760120
14	2	04760140
15	2	04760150
16	2	04760160
18	2	04760180
20	2	04760200
22	2	04760220
24	2	04760240
25	2	04760250
26	2	04760260
28	2	04760280
30	2	04760300
35	2	04760350
40	3	04760400
45	3	04760450
50	3	04760500
60	3	04760600
68	3	04760680

Trocken-Diamant-Hohlbohrer für Marmor und Granit

Bohrtiefe 100 mm; Belaghöhe 7 mm; Anschluß R 1/2" aussen - M14 innen



Durchmesser mm	Belagbreite mm	Artikel-Nummer
16	2	04761160
20	2	04761200
22	2	04761220
25	2	04761250
30	2	04761300
35	2	04761350
68	3	04761680

Schärfstein

Zum Anschärfen von Diamant-Hohlbohrern



Beschreibung	Artikel-Nummer
320 x 115 x 30 mm	06140305

Sinter-Gravierwerkzeuge Nürnberger Set



Sinter-Schneidräder mit Schlitzen

Form	Abmessung in mm	Belaghöhe in mm	Schaft in mm	Artikel- Nummer
Z 11	20 x 1,0	massiv	6 x 50	43002004
Z 10	25 x 1,0	massiv	6 x 50	43002503
Z 4	30 x 1,5	5	6 x 50	43003001
Z 1	50 x 1,5	5	6 x 50	43005001

Sinter-Schneidräder mit geschlossenem Rand

Form	Abmessung in mm	Belaghöhe in mm	Schaft in mm	Artikel- Nummer
Z 12	15 x 1,0	massiv	6 x 50	43001501
Z 7	20 x 1,0	massiv	6 x 50	43002001
Z 6	25 x 1,0	massiv	6 x 50	43002501
Z 5	30 x 1,5	massiv	6 x 50	43003003
Z 3	40 x 3,0	5	6 x 50	43004001

Sinter-Schleifstift mit konvexer Kugel

Form	Abmessung in mm	Belaghöhe in mm	Schaft in mm	Artikel- Nummer
R 1	15	massiv	6 x 50	04931150

Sinter-Schleifstift mit konvexer Halbkugel

Form	Abmessung in mm	Belaghöhe in mm	Schaft in mm	Artikel- Nummer
R 2	15	massiv	6 x 50	04931160

Sinter-Schleifstift zylindrisch mit Halbkugel konvex stirnseitig

Form	Abmessung in mm	Belaghöhe in mm	Schaft in mm	Artikel- Nummer
R 3	12 x 14	massiv	6 x 50	04931120

Sinter-Schleifstift mit konvexer Linse

Form	Abmessung in mm	Belaghöhe in mm	Schaft in mm	Artikel- Nummer
R 4	30 x 5	massiv	6 x 50	04931390

Sinter-Schleifstift mit konvexer Flamme

Form	Abmessung in mm	Belaghöhe in mm	Schaft in mm	Artikel- Nummer
R 5	10 x 30	massiv	6 x 50	04931350

Sinter-Schleifstift mit konvexem 1/2 Kreis

Form	Abmessung in mm	Belaghöhe in mm	Schaft in mm	Artikel- Nummer
R 6	30 x 4,0	massiv	6 x 50	04931380

Sinter-Gravierwerkzeuge Nürnberger Set

Sinter-Schleifstift mit spitzem Außenkegel



Form	Abmessung in mm	Belaghöhe in mm	Schaft in mm	Artikel- Nummer
W 1	14 x 12	massiv	6 x 50	04931110

Sinter-Schleifstift mit stumpfem Außenkegel



Form	Abmessung in mm	Belaghöhe in mm	Schaft in mm	Artikel- Nummer
W 2	15/4,5 x 15	massiv	6 x 50	04931410

Sinter-Schleifstift mit rundem Außenkegel



Form	Abmessung in mm	Belaghöhe in mm	Schaft in mm	Artikel- Nummer
W 3	12/4,0 x 17	massiv	6 x 50	04931170

Sinter-Schleifstift Schwalbenschwanz mit Innenkegel



Form	Abmessung in mm	Belaghöhe in mm	Schaft in mm	Artikel- Nummer
W 5	8/4 x 5,0	massiv	3 x 30	04930530
W 5	16/10 x 3,0	massiv	6 x 50	04931130
W 4	25/12 x 3,0	massiv	6 x 50	04931400

Sinter-Schleifstift mit spitzem Außenkegel zweiseitig

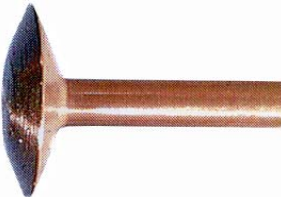

Form	Abmessung in mm	Belaghöhe in mm	Schaft in mm	Artikel- Nummer
W 6	25 x 5,0	massiv	6 x 50	04931360

Sinter-Schleifstift mit Winkelspitzprofil konvex 1E8



Form	Abmessung in mm	Belaghöhe in mm	Schaft in mm	Artikel- Nummer
W 7	35 x 4,0	massiv	6 x 50	04931370

Sinter-Schleifstift zylindrisch 1A1W



Form	Abmessung in mm	Belaghöhe in mm	Schaft in mm	Artikel- Nummer
Z 8	16 x 10	massiv	6 x 50	04931140

Druckluft-Meißelhämmer BAVARIA



CP 711

Für leichte Spitz- und Stockarbeiten, mit Pistolengriff
Gewicht 1,6 kg; Schlagzahl 3.300/min; Luftverbrauch 0,23 m³/min;
Luftanschluß 1/4"

Einsteckende	Artikel- Nummer
10,2 x 36 mm, mit Hohlkehle EE 6A (B+D)	02813360
13/18 x 50 mm	02813370



CP 715 Konus

Für leichte und mittelschwere Spitz-, Schlag- und Stockarbeiten;
mit Pistolengriff; Gewicht 1,7 kg; Schlagzahl 2.100/min;
Luftverbrauch 0,27 m³/min; Luftanschluß 1/4"

Einsteckende	Artikel- Nummer
13/18 x 50 mm	02813390



HC007-R10P

Für leichte Steinmetzarbeiten; Gewicht 0,7 kg; Schlagzahl 4.000/min;
Luftverbrauch 0,15 m³/min; Luftanschluß 1/4"

Einsteckende	Artikel- Nummer
10,2 x 36 mm	02814040

Steintrennmaschinen



Steintrennmaschinen CUT und SW

mit Spezialschalter und Nullspannungsauslöser nach VDE 0113, GS-geprüft. A.Emi 307/81; Antriebsmotor 230 V Wechselstrom, 2,2 kW
Für Diamant-Trennscheiben 350 mm Ø, Schnitttiefe 80 mm, Support höhenverstellbar durch Handrad.

Durchgang zwischen Tisch- und Unterkante Motor max. 125 mm, mit 2 Führungsschienen als schrägliegendes 4-Kantrohr mit Wasserpumpe.

Höhe ohne Füße 520 mm, Gesamtbreite 500 mm

SW mit schwenkbarem Maschinenoberteil für

Gehrungsschnitte 0 - 45°

Fest integrierte Laufrollen mit stabiler Transportstange

an Wannrückseite angebrachte Laufrollen - Dadurch einfach zu transportieren (ähnlich einer Sackkarre)

Stabile Transportstange ermöglicht bequemes Tragen der Maschine



Bezeichnung	Schnittlänge mm	Gewicht kg	Gesamtlänge mm	Artikel- Nummer
CUT II - 60 cm -	600	85	950	02653020
SW - 60 cm -	600	85	950	02653021
CUT II - 80 cm -	800	94	1.150	02653030
SW - 80 cm -	800	94	1.150	02653031



Seitentisch für Steintrennmaschinen

Bezeichnung	Artikel- Nummer
500 mm mit Bein	02653909

Ablängsäge

- > Maschine mit nur einem Führungsholm
- > Um 90° schwenkbarer Schneidkopf für Längsschnitte
- > Höhenverstellung über Spindel und Handrad
- > Optionale Jolly-Schneideinrichtung 0° - 45° stufenlos einstellbar
- > Anschlagschiene aus Edelstahl wahlweise vorne oder hinten montierbar
- > Rollenbahn links 2000 x 600 mm; rechts 1500 x 600 mm
- > Rollenbahnen mit Gummierten Rollen Ø 50mm
- > Rahmen und Rollenbahn feuerverzinkt



Ablängsäge TL 2000

Typ	Motor- Leistung / Drehzahl	Ø Trenn- scheibe	Schnitt- tiefe	Höhenver- stellung	Artikel- nummer
TLT	3,6 KW 1400UpM	350-400 mm	125 mm	135 mm	02650100
TLT / 1	5,5KW 1400UpM	400-450 mm	135 mm	145 mm	02650101
TLT / 2	7,5 KW 1400UpM	450-500 mm	165 mm	175 mm	02650102

Sonderausstattung und Zubehör

Beschreibung	Artikel- nummer
Jolly Schneideinrichtung 0° - 45°stufenlos einstellbar	02650109
Wasserwanne mit Pumpe	02650110
Basismaschine mit Polyamid-Einzelrollen	02650141
Rollenbahnerweiterung lfdm. 600 mm breit (4 Stück Standardrollen gummiert)	02650143
Rollenbahnerweiterung lfdm mit Polyamid-Einzelrollen	02650144
Grundschaltschrank Elektrik	02650270
Elektr. Vorschub stufenlos regelbar über FU, Eilruckhub	02650170
Elektromotorische Höhenverstellung stufenlos regelbar über	02650180
Einfache Absenkautomatik, mittels Stufenschalter 1-10 (=1-10 cm)	02650181
Fu.Gesteuerte stufenlos einstellbare Drehzahl des Sägemotors 4 kW	02650182
Fu.Gesteuerte stufenlos einstellbare Drehzahl des Sägemotors 5,5 kW	02650183
Fu.Gesteuerte stufenlos einstellbare Drehzahl des Sägemotors 7,5 kW	02650184
Geführter Anschlag mit digitaler Positionsanzeige	02650190
Anschlagwagen mit Handrad einstellbar und digitaler Positionsanzeige	02650195
Anschlag mit Positioniersteuerung, Eingabe über Tastatur	02650200
Pneumatische Materialspanneinheit	02650230
Laserschnittanzeiger mit Halter (Akku betrieben)	02650240
Laserschnittanzeiger mit Halter, Netzteil und Schalter	02650245
Maschinenrahmen drehbar 45° L und 45° R (Querschnitt)	02650260

Brückensägen

Monoblock Brückensäge HTO-MB+

Drehkopf-Brückensäge mit 370° Rotation



Beschreibung	Artikel-Nummer
Die HTO-MB+ ist eine Monoblock-Drehkopf-Brückensäge mit 4 unabhängig geschalteten Steuerungen. Interpolation der Achsen. Wahlweise manueller, halbautomatischer oder vollautomatischer Arbeitsmodus. Feuerverzinkte durchgehende Monoblock-Konstruktion.	
Schnittlänge (mit Standardschutzhaube)	3.500 mm
Brückenverschiebung	2.650 mm
mit Standardausführung:	
* motorische Brückenverschiebung	
* stufenlose Drehzahlregulierung mittels eines Inverters von 800-6000 UpM	
* Leistung des Hauptantriebs 13,0 kW	
* Blattdurchmesser 350 - 600 mm	
* 370° drehbarer Kopf	
* Sägesupport-Höhenverstellung 370 mm	
* neigbarer Kopf von 0° - 90°, programmierbar von 0°-47°	
* neigbarer Kopf motorisiert bis 90° zur Aufnahme von Bohr- und Fräswerkzeugen	
* unabhängige Inverter für die 4 Achsen X, Y, Z und R	
* feststehender hydraulischer Kipptisch mit 1900 mm Ladebreite	
* Absenk- und Folgeschnittautomatik	
* Absenk- und Folgeschnitt im Schrägschnitt	
* Folgeschnitt mit multiplen Maßen	
* Taglio CAD-CAM Software für die Erstellung und Ausführung auch komplexer Schnittaufträge. Verbindet die Ausführung von Trennscheibe und Bohreinheit.	
* Programm für kurvenförmige Schnitte	
* Programm für Schnitt- und Rohtafeloptimierung	
* Laserschnittanzeige	
* Automatische Abschaltung bei Unterbrechung der Wasserzufuhr	
* Gesamtgewicht ca. 3.400 kg	
* Maße (LxTxH): 5.900 x 3.750 x 2.700 mm	

Sonderausstattungen und Zubehör:



Beschreibung
* Taglio Software für die Reliefgestaltung und Beschriftung von Grabsteinen etc.
* Taglio Software für die Rohtafelerfassung und Speicherung mittels Kamera für das CAD Programm separate Einheit
* Taglio Software für die Rohtafelerfassung und Speicherung mittels Kamera für das CAD Programm mit der Säge kombiniert
* Taglio Mehrfach Lizenz
* Programm für die Erstellung linearer Profilstücke

Weitere Sonderausstattungen auf Anfrage

Drehkopf Brückensäge HTO-R2

Drehkopf-Brückensäge mit 180° oder 360° Rotation (je nach Ausführung)



Beschreibung

Die HTO-R2 ist eine Drehkopf-Brückensäge mit 4 interpolierenden Achsen. Eine Bohr- und Fräsmotor sowie ein optionaler Manipulator erweitert in Zusammenhang mit den dazu gehörenden Software-Paketen das Arbeitsspektrum dieser Säge. Die Installation erfolgt auf Betonfundamenten oder Stahlstützen.

Schnittlänge (mit Standardschutzhaube)	3.500 mm
Brückenverschiebung	2.650 mm

Ausführung 1: Kopffrotation = 180° (-3° bis +183°)

Ausführung 2: Kopffrotation = 360° (-3° bis +363°)

- * mit verstärktem Spritzschutz (Ausführung 2)
- * motorisiertes und programmierbares Rotationssystem
- * stufenlose Drehzahlregulierung mittels eines Inverters von 800-6000 UpM
- * Leistung des Hauptantriebs 14,0 kW
- * Blattdurchmesser 300 - 500 mm
- * Sägesupport-Höhenverstellung 370 mm
- * neigbarer Kopf von 0° - 90°, mit einer Stufe bei 45°
- * neigbarer Kopf bis 90° zur Aufnahme von Bohr- und Fräswerkzeugen, verstellbar mittels Handrad
- * unabhängige Inverter für die 4 Achsen X, Y, Z und R
- * Sicherheits-Gleittüren vorne (nur bei Ausführung 2 inklusive)
- * feststehender Arbeitstisch mit 1900 mm Ladebreite
- * Absenk- und Folgeschnittautomatik
- * Absenk- und Folgeschnitt im Schrägschnitt
- * Folgeschnitt mit multiplen Maßen
- * Automatische Abschaltung bei Unterbrechung der Wasserzufuhr
- * Gesamtgewicht ab 2.800 kg
- * Maße (LxTxH): ab 6.100 x4.625 x 2.800 mm

Sonderausstattungen und Zubehör:

Beschreibung

- * 17,5 PS / 13 KW (S6) Motor Sägesupport, Flansch Diamanttrennscheibe ϕ 214 mm
- * Variable Drehzahl der Spindel 13 KW 17,5 PS (S6), Motor Sägesupport 800 - 1900 UpM
- * Schutzhaube max. ϕ 625 mm Diamanttrennscheibe
- * A-Achse: motorisierte und automatisierte Sägekopfneigung bis 90°
- * Elektrospindel 17,5 PS / 13 KW (S6) mit Drehzahlregulierung 600 - 800 UpM
- * Aufnahmekegel ISO 40 MAS-BT mit Flansch, Adapter D50 H6
- * Aufnahmekegel ISO 40 MAS-BT mit Zangen/Flansch Agregat für Werkzeuge mit einem Schaft ϕ 10 mm
- * Kegelaufnahme ISO 40 MAS-BT mit 1/2 Passstück
- * Kegelaufnahme ISO 40 MAS-BT mit ϕ 35/H. 39 mm, Spannfutter mit Distanzring, Dichtungsring und Bolzen
- * Rollensystem für Holzauflage (30 mm stark): Allseitsrollen, pneumatisches Hochfahren und Absenken, gesteuert mittels Mikro-Sicherheits-Schalter
- * Hydraulischer Kipptisch
- * Tischauflage aus wasserabweisendem und bruchfestem Material
- * Schleifscheibe ϕ 180 mm zum Abziehen und Begradigen der Gummiauflage, inkl. Adapterflansch für ISO 40 Kegelaufnahme (Kegelaufnahme ϕ 50 mm nicht inkl.)
- * Schleifscheibe ϕ 180 mm zum Abziehen und Begradigen der Gummiauflage, inkl. Adapter für den Trennscheibenmotor ϕ 50 mm, Aufnahme M48X3 sx
- * TAGLIO-CAD CAM - Software zur Steuerung von Diamant-Trennscheiben / Fräsern
- * TAGLIO-Software zum Fräsen, Bohren und Falzen
- * Erweiterung zur Vereinfachung der Touch-Software für das Absenken von Fingerfräsern/Holbohrern/Diamanttrennscheiben, Zyklusmanagement zur Realisierung von Abflusslöchern und Ecken
- * TAGLIO-Software-Paket für dreidimensionale Applikationen und Texte
- * TAGLIO-Hardware/Software Erweiterung "Photo on board"
- * TAGLIO-Software-Paket "Photo de Rohrtafel"
- * Erweiterung zur Vereinfachung der Touch-Software für die Steuerung der Kamera und "Photo on board"
- * Auto-Mov Einheit: Patentiertes Vakkum-Handling System- Manipulator
- * Auto-Mov Einheit: Patentiertes Vakkum-Handling System- Manipulator f. Kipptisch
- * Software-Paket für AUTO-Mov
- * Erweiterung zur Vereinfachung der Touch-Software zur Programmierung des Auto-Mov / Manipulator
- * Schnittlaser
- * Stahlstützen
- * Fernbedienung
- * Sicherheits-Gleittüren vorne (optional für Ausführung 1)
- * Laserpunkt zur Lokalisierung und Speicherung des Nullpunktes
- * Touchsonde zum Feststellen der Plattenstärke
- * Automatische Touchsonde zum Feststellen des Diamantscheibendurchmessers



Kantenpolierautomaten

Kantenpolierautomat LCV 611



Beschreibung	Artikel- Nummer
* 6 Schleifsupporte für den Stirnflächenschliff	
* 1 Schleifsupport bandseitig	
* 1 Schleifsupport gegenüberliegende Seite des Bandes	
* mit SF-Aufnahmeteller 130 mm Durchmesser	
* alle Supporte zur Aufnahme von Schleifringen mit 130 mm Durchmesser	
* Anschlußgewinde M 24	
* Abdeckhaube aus Edelstahl V2A	
* Elektrischer Anschlußwert 6,8 kW 400 V 50 Hz	
* Farbe: Eisblau 5211	
* Maße (LxTxH): 2.450 x 1.185 x 1.379 mm	02860050

Kantenpolierautomat LCV 611-SE



Beschreibung	Artikel- Nummer
6 Schleifsupporte für den Stirnflächenschliff	
* 1 eingangsseitiger Support zur Aufnahme von einer Kalibrierscheibe, einem Wasserrillenfräser oder einer Diamanttrennscheibe 250 mm Durchmesser für Gehrungsschnitte	
* 1 Schleifsupport bandseitig	
* 1 Schleifsupport gegenüberliegende Seite des Bandes	
* mit SF-Aufnahmeteller 130 mm Durchmesser	
* alle Supporte zur Aufnahme von Schleifringen mit 130 mm Durchmesser	
* Anschlußgewinde M 24	
* Abdeckhaube aus Edelstahl V2A	
* Elektrischer Anschlußwert 10,3 kW 400 V 50 Hz	
* Farbe: Eisblau 5211	
* Maße (LxTxH): 2.825 x 1.185 x 1.379 mm	02860051

Kantenpolierautomat LCV 611-SU

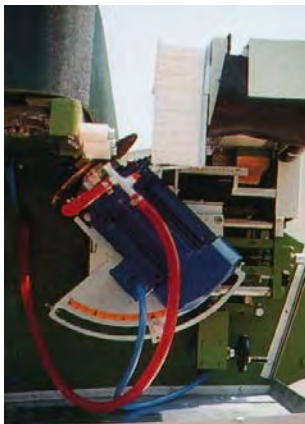

Beschreibung	Artikel- Nummer
* 6 Schleifsupporte für den Stirnflächenschliff	
* 1 ausgangsseitiger Support zur Aufnahme von einer Kalibrierscheibe, einem Wasserrillenfräser oder einer Diamanttrennscheibe 250 mm Durchmesser für Gehrungsschnitte	
* 1 Schleifsupport bandseitig	
* 1 Schleifsupport gegenüberliegende Seite des Bandes	
* mit SF-Aufnahmeteller 130 mm Durchmesser	
* alle Supporte zur Aufnahme von Schleifringen mit 130 mm Durchmesser	
* Anschlußgewinde M 24	
* Abdeckhaube aus Edelstahl V2A	
* Elektrischer Anschlußwert 12,1 kW 400 V 50 Hz	
* Farbe: Eisblau 5211	
* Maße (LxTxH): 2.695 x 1.185 x 1.379 mm	02860052

Kantenpolierautomaten

Kantenpolierautomat LCV 711 M



Beschreibung	Artikel- Nummer
* 7 Schleifsupporte für den Stirnflächenschliff	
* 1 Schleifsupport bandseitig	
* 1 Schleifsupport gegenüberliegende Seite des Bandes	
* mit SF-Aufnahmetellern 130 - 150 mm Durchmesser	
* alle Supporte zur Aufnahme von Schleifringen mit 130 - 150 mm Durchmesser	
* Anschlußgewinde M 24	
* Abdeckhaube aus Edelstahl V2A	
* Elektrischer Anschlußwert 13 kW 400 V 50 Hz	
* Farbe: Eisbau 5211	
* Maße (LxTxH): 2.710 x 1.185 x 1.379 mm	02860070

Kantenpolierautomat LCV 711 M-SE

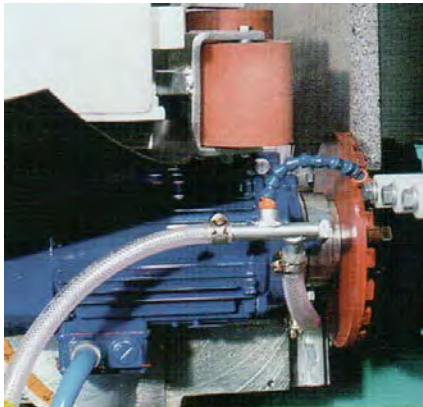

Beschreibung	Artikel- Nummer
* 7 Schleifsupporte für den Stirnflächenschliff	
* 1 eingangsseitiger Support zur Aufnahme von einer Kalibrierscheibe, einem Wasserrillenfräser oder einer Diamanttrennscheibe 250 mm Durchmesser für Gehrungsschnitte	
* 1 Schleifsupport bandseitig	
* 1 Schleifsupport gegenüberliegende Seite des Bandes	
* mit SF-Aufnahmetellern 130 - 150 mm Durchmesser	
* alle Supporte zur Aufnahme von Schleifringen mit 130 - 150 mm Durchmesser	
* Anschlußgewinde M 24	
* Abdeckhaube aus Edelstahl V2A	
* Elektrischer Anschlußwert 16,5 kW 400 V 50 Hz	
* Farbe: Eisbau 5211	
* Maße (LxTxH): 3.125 x 1.185 x 1.379 mm	02860071

Kantenpolierautomaten

Kantenpolierautomat LCV 711 M-SU



Beschreibung	Artikel- Nummer
* 7 Schleifsupporte für den Stirnflächenschliff	
* 1 ausgangsseitiger Support zur Aufnahme von einer Kalibrierscheibe, einem Wasserrillenfräser oder einer Diamanttrennscheibe 250 mm Durchmesser für Gehrungsschnitte	
* 1 Schleifsupport bandseitig	
* 1 Schleifsupport gegenüberliegende Seite des Bandes	
* mit SF-Aufnahmetellern 130 - 150 mm Durchmesser	
* alle Supporte zur Aufnahme von Schleifringen mit 130 - 150 mm Durchmesser	
* Anschlussgewinde M 24	
* Abdeckhaube aus Edelstahl V2A	
* Elektrischer Anschlußwert 18,3 kW 400 V 50 Hz	
* Farbe: Eisblau 5211	
* Maße (LxTxH): 2.995 x 1.185 x 1.379 mm	02860072

Kantenpolierautomat LCV 711 M-SE/SU



Beschreibung	Artikel- Nummer
* 7 Schleifsupporte für den Stirnflächenschliff	
* 1 eingangsseitiger Support zur Aufnahme von einer Kalibrierscheibe, einem Wasserrillenfräser oder einer Diamanttrennscheibe 250 mm Durchmesser für Gehrungsschnitte	
* 1 ausgangsseitiger Support zur Aufnahme von einer Kalibrierscheibe, einem Wasserrillenfräser oder einer Diamanttrennscheibe 250 mm Durchmesser für Gehrungsschnitte	
* 1 Schleifsupport bandseitig	
* 1 Schleifsupport gegenüberliegende Seite des Bandes	
* mit SF-Aufnahmetellern 130 - 150 mm Durchmesser	
* alle Supporte zur Aufnahme von Schleifringen mit 130 - 150 mm Durchmesser	
* Anschlussgewinde M 24	
* Abdeckhaube aus Edelstahl V2A	
* Elektrischer Anschlußwert 21,8 kW 400 V 50 Hz	
* Farbe: Eisblau 5211	
* Maße (LxTxH): 3.430 x 1.185 x 1.379 mm	02860073

Kantenpolierautomaten

Kantenpolierautomat LCV 711 M-V/SU



Beschreibung	Artikel- Nummer
* 7 Schleifsupporte für den Stirnflächenschliff mit SF-Aufnahmetellern 130 - 150 mm Durchmesser	
* 1 eingangsseitiger Support für vertikale Schnitte; manuelle Einstellung der Schnitthöhe und -tiefe	
* 1 ausgangsseitiger Support für horizontale Schnitte; manuelle Einstellung der Schnitthöhe und -tiefe; auch zur Aufnahme einer Kalibrierscheibe, eines Wasserrillenfräasers oder einer Trennscheibe (Ø 250 mm) für Gehrungsschnitte geeignet	
* 1 Schleifsupport bandseitig	
* 1 Schleifsupport gegenüberliegende Seite des Bandes	
* Elektronische Steuerung der Flächensupporte mit der Option, die Anfahr- und Absetzpunkte jedes einzelnen Supports zu bestimmen	
* Anschlußgewinde M 24	
* Abdeckhaube aus Edelstahl V2A	
* Farbe: Eisblau 5211	02860074

Sonderausstattungen für LCV 611/711



Beschreibung	Artikel- Nummer
* eingangsseitige Rollenbahn 500 mm breit, mit Vertikalstütze, Länge 1.500 mm	02892390
* ausgangsseitige Rollenbahn 500 mm breit, mit Vertikalstütze, Länge 1.500 mm	02892400
* eingangsseitige Rollenbahn 500 mm breit, mit Vertikalstütze, Länge 2.000 mm	02892500
* ausgangsseitige Rollenbahn 500 mm breit, mit Vertikalstütze, Länge 2.000 mm	02892550
* Elektronische Steuerung der Flächensupporte mit der Option, die Anfahr- und Absetzpunkte jedes einzelnen Supports zu bestimmen ¹	02860110
* Micro-Oszillation	02860115
* automatischer Anpressbalken	02860120
* elektrisches Wasserventil	02860190
* Farbe blau RAL 5012	02860200

¹ bei LCV 711 M-V/SU serienmäßig

Sonderausstattungen für LCV 711

Beschreibung	Artikel- Nummer
* zusätzlicher Flächenschleifsupport (insgesamt max. 9 Supporte)	02860160
* zusätzlicher Fasensupport (insgesamt max. 3 Ober- und 3 Unterfasen)	02860165

Kantenpolierautomaten

Kantenpolierautomat LCH 711 M



Beschreibung	Artikel-Nummer
* 7 Schleifsupporte für den Stirnflächenschliff	
* 1 Schleifsupport bandseitig	
* 1 Schleifsupport gegenüberliegende Seite des Bandes	
* motorische Absenkung des Anpressbalkens	
* alle Funktionen bedienbar vom Steuerungstableau am Schwenkbalken	
* manuell ausfahrbarer Stützbalken für große Werkstücke	
* alle Supporte zur Aufnahme von Schleifringen mit 130 - 150 mm Durchmesser	
* Anschlußgewinde M 24	
* Abdeckhaube aus Edelstahl V2A	
* Elektrischer Anschlußwert 13,2 kW 400 V 50 Hz	
* Laufrichtung wahlweise von rechts nach links oder von links nach rechts	
* Farbe: Eisblau 5211	
* Maße (LxTxH): 3.350 x 1.700 x 1.725 mm	02860080

Kantenpolierautomat LCH 711 M-SE



Beschreibung	Artikel-Nummer
* 7 Schleifsupporte für den Stirnflächenschliff	
* 1 eingangsseitiger Support zur Aufnahme einer Kalibrierscheibe, eines Wasserrillenfräasers oder einer Diamanttrennscheibe 250 mm Durchmesser	
* 1 Schleifsupport bandseitig	
* 1 Schleifsupport gegenüberliegende Seite des Bandes	
* motorische Absenkung des Anpressbalkens	
* alle Funktionen bedienbar vom Steuerungstableau am Schwenkbalken	
* manuell ausfahrbarer Stützbalken für große Werkstücke	
* mit SF-Aufnahmeteller 130 - 150 mm Durchmesser	
* alle Supporte zur Aufnahme von Schleifringen mit 130 - 150 mm Durchmesser	
* Anschlußgewinde M24	
* Abdeckhaube aus Edelstahl V2A	
* Elektrischer Anschlußwert 16,7 kW 400 V 50 Hz	
* Laufrichtung wahlweise von rechts nach links oder von links nach rechts	
* Farbe: Eisblau 5211	
* Maße (LxTxH): 3.700 x 1.700 x 1.725 mm	02860081

Kantenpolierautomaten

Kantenpolierautomat LCH 711 M-SU



Beschreibung	Artikel-Nummer
* 7 Schleifsupporte für den Stirnflächenschliff	
* 1 ausgangsseitiger Support zur Aufnahme einer Kalibrierscheibe, eines Wasserrillenfräsers oder einer Diamanttrennscheibe 250 mm Durchmesser	
* 1 Schleifsupport bandseitig	
* 1 Schleifsupport gegenüberliegende Seite des Bandes	
* motorische Absenkung des Anpressbalkens	
* alle Funktionen bedienbar vom Steuerungstableau am Schwenkbalken	
* manuell ausfahrbarer Stützbalken für große Werkstücke	
* mit SF-Aufnahmeteller 130 - 150 mm Durchmesser	
* alle Supporte zur Aufnahme von Schleifringen mit 130 - 150 mm Durchmesser	
* Anschlußgewinde M24	
* Abdeckhaube aus Edelstahl V2A	
* Elektrischer Anschlußwert 18,5 kW 400 V 50 Hz	
* Laufrichtung wahlweise von rechts nach links oder von links nach rechts	
* Farbe: Eisblau 5211	
* Maße (LxTxH): 3.550 x 1.700 x 1.725 mm	02860082



Kantenpolierautomat LCH 711 M-SE/SU

Beschreibung	Artikel-Nummer
* 7 Schleifsupporte für den Stirnflächenschliff	
* 1 eingangsseitiger Support zur Aufnahme einer Kalibrierscheibe, eines Wasserrillenfräsers oder einer Diamanttrennscheibe 250 mm Durchmesser	
* 1 ausgangsseitiger Support zur Aufnahme einer Kalibrierscheibe, eines Wasserrillenfräsers oder einer Diamanttrennscheibe 250 mm Durchmesser	
* 1 Schleifsupport bandseitig	
* 1 Schleifsupport gegenüberliegende Seite des Bandes	
* motorische Absenkung des Anpressbalkens	
* alle Funktionen bedienbar vom Steuerungstableau am Schwenkbalken	
* manuell ausfahrbarer Stützbalken für große Werkstücke	
* mit SF-Aufnahmeteller 130 - 150 mm Durchmesser	
* alle Supporte zur Aufnahme von Schleifringen mit 130 - 150 mm Durchmesser	
* Anschlußgewinde M24	
* Abdeckhaube aus Edelstahl V2A	
* Elektrischer Anschlußwert 18,5 kW 400 V 50 Hz	
* Laufrichtung wahlweise von rechts nach links oder von links nach rechts	
* Farbe: Eisblau 5211	
* Maße (LxTxH): 3.800 x 1.700 x 1.725 mm	02860083

Kantenpolierautomaten

Kantenpolierautomat LCH 711 M-O/SU



Beschreibung	Artikel-Nummer
* 7 Schleifsupporte für den Stirnflächenschliff	
* 1 eingangsseitiger Support für horizontale Schnitte; manuelle Einstellung der Schnitthöhe und -tiefe	
* 1 ausgangsseitiger Support für horizontale Schnitte; manuelle Einstellung der Schnitthöhe und -tiefe; auch zur Aufnahme einer Kalibrierscheibe, eines Wasserrillenfräasers oder einer Trennscheibe (Ø 250 mm) für Gehrungsschnitte geeignet	
* 1 Schleifsupport bandseitig	
* 1 Schleifsupport gegenüberliegende Seite des Bandes	
* Elektronische Steuerung der Flächensupporte mit der Option, die Anfahr- und Absetzpunkte jedes einzelnen Supports zu bestimmen	
* motorische Absenkung des Anpressbalkens	
* alle Funktionen bedienbar vom Steuerungstableau am Schwenkbalken	
* manuell ausfahrbarer Stützbalken für große Werkstücke	
* mit SF-Aufnahmeteller 130 - 150 mm Durchmesser	
* alle Supporte zur Aufnahme von Schleifringen mit 130 - 150 mm Durchmesser	
* Anschlußgewinde M24	
* Abdeckhaube aus Edelstahl V2A	
* Elektrischer Anschlußwert 18,5 kW 400 V 50 Hz	
* Laufrichtung wahlweise von rechts nach links oder von links nach rechts	
* Farbe: Eisblau 5211	02860084

Sonderausstattungen für LCH 711



Beschreibung	Artikel-Nummer
* eingangsseitige Rollenbahn 500 mm breit, Länge 1.500 mm	02893390
* ausgangsseitige Rollenbahn 500 mm breit, Länge 1.500 mm	02893400
* eingangsseitige Rollenbahn 500 mm breit, Länge 2.000 mm	02893500
* ausgangsseitige Rollenbahn 500 mm breit, Länge 2.000 mm	02893550
* elektrisches Wasserventil	02860190
* Elektronische Steuerung der Flächensupporte mit der Option, die Anfahr- und Absetzpunkte jedes einzelnen Supports zu bestimmen ¹	02860110
* Micro-Oszillation	02860115
* Bodenwanne aus Edelstahl	02860130
* zusätzlicher Flächenschleifsupport (insgesamt max. 9 Supporte)	02860150
* zusätzlicher Fasensupport (insgesamt max. 3 Ober- und 3 Unterfasen)	02860155
* Farbe grün	02860197

¹ bei LCH 711 M-O/SU serienmäßig

Kantenpolierautomaten

Kantenpolierautomat LCT 522 CAI-MO



Beschreibung	Artikel- Nummer
* Vertikal-Automat zum Schleifen und Polieren von runden und konvexen Profilen sowie rechtwinkligen Kanten	
* Ausgestattet mit Computersteuerung und Micro-Oszillation	
* 5 schwingende Supporte bei Profilverstellung, die bei der Herstellung von geraden Kanten micro-oszillieren	
* 1 Abstärkfräser	
* 1 Formfräser	
* 1 Oberfasensupport (45°) zum Fräsen	
* 1 Unterfasensupport (45°) zum Fräsen	
* 1 eingangsseitige Rollenbahn 1.200 mm lang	
* 1 ausgangsseitige Rollenbahn 1.200 mm lang	
* Farbe: Eisblau 5211	
* Maße (LxTxH): 3.890 x 1.300 x 1.550 mm	02860500

Sonderausstattungen für LCT 522 CAI-MO



Beschreibung	Artikel- Nummer
* eingangsseitige Rollenbahn 500 mm breit, mit Vertikalstütze, Länge 1.500 mm	02895390
* ausgangsseitige Rollenbahn 500 mm breit, mit Vertikalstütze, Länge 1.500 mm	02895400
* eingangsseitige Rollenbahn 500 mm breit, mit Vertikalstütze, Länge 2.000 mm	02895500
* ausgangsseitige Rollenbahn 500 mm breit, mit Vertikalstütze, Länge 2.000 mm	02895550
* Wendelstufenautomatik	02860720
* elektrisches Wasserventil	02860730
* Farbe blau RAL 5012	02860790

Kantenpolierautomaten

Kantenschleifautomat LTV 621

kein Profilwerkzeug erforderlich

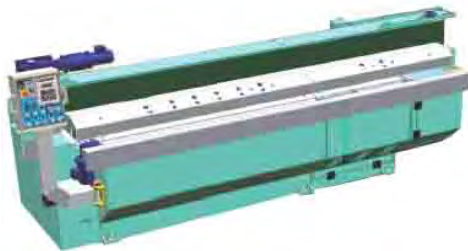

Beschreibung	Artikel- Nummer
* Vertikal-Automat zum Schleifen und Polieren von runden und konvexen Profilen sowie rechtwinkligen Kanten	
* Ausgestattet mit Computersteuerung und Micro-Oszillation	
* 6 schwingende Supporte bei Profilverstellung, die bei der Herstellung von geraden Kanten micro-oszillieren	
* 1 ausgangsseitiger Support (vertikal oder horizontal) zur Aufnahme einer Kalibrierscheibe, eines Wasserrillenfräsers oder einer Diamanttrennscheibe 250 mm Ø	
* 1 Schleifsupport für die Oberfase	
* 1 Schleifsupport für die Unterfase	
* motorische Absenkung des Anpressbalkens	
* alle Funktionen bedienbar vom Steuerungstabelleau am Schwenkbalken	
* alle Supporte zur Aufnahme von Schleifringen mit 130 mm Durchmesser	
* Anschlussgewinde M24	
* Abdeckhaube aus Edelstahl V2A	
* Elektrischer Anschlußwert 21,2 kW 400 V 50 Hz	
* Laufrichtung wahlweise von rechts nach links oder von links nach rechts	
* Farbe: Eisblau 5211	
* Maße (LxTxH): 4.100 x 1.300 x 1.330 mm	02860060

Sonderausstattungen für LTV 621



Beschreibung	Artikel- Nummer
* Steuerbare Positionierung des ersten Frässupports	02860170
* Steuerung zur Bestimmung der Anfahr- und Absetzpunkte der einzelnen Schleifsupporte	02860180
* eingangsseitige Rollenbahn 500 mm breit, Länge 1.500 mm mit Vertikalstütze	02892390
* ausgangsseitige Rollenbahn 500 mm breit, Länge 1.500 mm mit Vertikalstütze	02892400
* eingangsseitige Rollenbahn 500 mm breit, Länge 2.000 mm mit Vertikalstütze	02892500
* ausgangsseitige Rollenbahn 500 mm breit, Länge 2.000 mm mit Vertikalstütze	02892550
* Automatische Positionierung der beiden eingangsseitigen Fasensupporte	02860168
* Elektrisches Wasserventil	02860196
* Farbe grün	02860199

Kantenpolierautomaten

Kantenpolierautomat LTT 621

kein Profilwerkzeug erforderlich



Beschreibung	Artikel- Nummer
* Horizontal-Automat zum Schleifen und Polieren von runden und konvexen Profilen sowie rechtwinkligen Kanten	
* Ausgestattet mit Computersteuerung und Micro-Oszillation	
* 6 schwingende Supporte bei Profilherstellung, die bei der Herstellung von geraden Kanten micro-oszillieren	
* 1 eingangsseitiger Support zur Aufnahme einer Kalibrierscheibe, eines Wasserrillenfräsers oder einer Diamanttrennscheibe 250 mm Durchmesser	
* 1 Schleifsupport für die Oberfase	
* 1 Schleifsupport für die Unterfase	
* motorische Absenkung des Anpressbalkens	
* alle Funktionen bedienbar vom Steuerungstableau am Schwenkbalken	
* manuell ausfahrbarer Stützbalken für große Werkstücke	
* alle Supporte zur Aufnahme von Schleifringen mit 130 mm Durchmesser	
* Anschlußgewinde M24	
* Abdeckhaube aus Edelstahl V2A	
* Elektrischer Anschlußwert 18,5 kW 400 V 50 Hz	
* Laufrichtung wahlweise von rechts nach links oder von links nach rechts	
* Farbe: Eisblau 5211	
* Maße (LxTxH): 3.704 x 1.408 x 2.110 mm	02860621

Sonderausstattungen für LTT 621



Beschreibung	Artikel- Nummer
* eingangsseitige Rollenbahn 500 mm breit, Länge 1.500 mm	02893390
* ausgangsseitige Rollenbahn 500 mm breit, Länge 1.500 mm	02893400
* eingangsseitige Rollenbahn 500 mm breit, Länge 2.000 mm	02893500
* ausgangsseitige Rollenbahn 500 mm breit, Länge 2.000 mm	02893550
* 2 zusätzliche Schleifsupporte für die Ober- und Unterfase (beide ausgangsseitig)	02860660
* 1 Support für die Politur der Unterseite (vertikal arbeitend, vertikal und horizontal verstellbar)	02860661
* 1 Support für horizontale und vertikale Schnitte (nicht drehbar), max. Schnitttiefe von der Kante 250 mm	02860665
* Steuerbare Positionierung des ersten Frässupports	02860666
* Steuerung zur Bestimmung der Anfahr- und Absetzpunkte der einzelnen Schleifsupporte	02860667
* Automatische Positionierung der beiden eingangsseitigen Fasensupporte	02860668
* Elektrisches Wasserventil	02860659
* Farbe grün	02860669

Kantenpolierautomaten

Kantenpolierautomat LTN 621

Horizontal arbeitender Kantenpolierautomat für Rundkanten bis 8 cm und gerade Kanten bis 10 cm Materialstärke



Beschreibung

- * 6 oszillierende Schleifsupporte für den Stirnflächenschliff
- * 1 eingangsseitiger Support zur Aufnahme von einer Kalibrierscheibe, einem Wasserrillenfräser oder einer Diamanttrennscheibe 250 mm Durchmesser
- * 1 Schleifsupport für die Oberfase
- * 1 Schleifsupport für die Unterfase
- * Elektronische Steuerung der Supporte, mit der Option, die Anfahr- und Absetzpunkte jedes einzelnen Supports individuell zu bestimmen
- * Werkzeuge \varnothing 120 - 130 mm Durchmesser
- * Anschlußgewinde M 24
- * Abdeckhaube aus Edelstahl V2A
- * Elektrischer Anschlußwert 26 kW 400 V 50 Hz
- * Farbe: Eisblau 5211
- * Maße (LxTxH): 4.000 x 1.800 x 1.379 mm



Sonderausstattung und Zubehör

Beschreibung

- * eingangsseitige Kalibrierung der vorderen Kante
- * eingangsseitige Rollenbahn 650 mm breit
Länge 1.400 mm
- * ausgangsseitige Rollenbahn 650 mm breit
Länge 1.400 mm
- * Wasser Magnet Ventil

Kantenpolierautomaten

Kantenpolierautomat LTZ 821

Horizontal arbeitender Kantenpolierautomat für Rundkanten und gerade Kanten bis 10 cm Materialstärke



Beschreibung

- * 8 oszillierende Schleifsupporte für den Stirnflächenschliff
- * 1 eingangsseitiger Support zur Aufnahme von einer Kalibrierscheibe, einem Wasserrillenfräser oder einer Diamanttrennscheibe 250 mm Durchmesser
- * 1 Schleifsupport für die Oberfase
- * 1 Schleifsupport für die Unterfase
- * Elektronische Steuerung der Supporte, mit der Option, die Anfahr- und Absetzpunkte jedes einzelnen Supporte individuell zu bestimmen
- * Werkzeuge \varnothing 120 - 130 mm Durchmesser
- * Anschlußgewinde M 24
- * Abdeckhaube aus Edelstahl V2A
- * Elektrischer Anschlußwert 34 kW 400 V 50 Hz
- * Farbe: Eisblau 5211
- * Maße (LxTxH): 4.810 x 1.900 x 1.379 mm

Sonderausstattung und Zubehör



Beschreibung

- * 1 ausgangsseitiger Support (gegenüberliegende Bandseite) zum Nutschneiden
- * 1 ausgangsseitiger Support (Bandseite) zum Nutschneiden
- * 1 ausgangsseitiger Schleifsupport für Unterschliff und Anti Rutsch Streifen
- * 1 Zusatzsupport für Diamanttrennscheiben-Schnitt
- * 2-facher Diamanttrennscheiben-Schnitt
- * 1 ausgangsseitiger multifunktionaler Zusatzsupport
- * zusätzlicher Fasenschleifsupport (insgesamt max. 3 Supporte)
- * eingangsseitige Kalibrierung der vorderen Kante
- * eingangsseitige Rollenbahn 650 mm breit
Länge 1.400 mm
- * ausgangsseitige Rollenbahn 650 mm breit
Länge 1.400 mm
- * Wasser Magnet Ventil

Kantenpolierautomaten

Kantenpolierautomat LTX 621

Horizontal arbeitender Kantenpolierautomat für gerade Kanten bis 10 cm und Rundkanten bis 8 cm Materialstärke.



Beschreibung

- * 6 oszillierende Schleifsupporte für den Stirnflächenschliff
- * 1 eingangsseitiger Support zur Aufnahme von einer Kalibrierscheibe, einem Wasserrillenfräser oder einer Diamanttrennscheibe 250 mm Durchmesser
- * 1 Schleifsupport für die Oberfase
- * 1 Schleifsupport für die Unterfase
- * Elektronische Steuerung der Supporte, mit der Option, die Anfahr- und Absetzpunkte jedes einzelnen Supporte individuell zu bestimmen
- * Werkzeuge \varnothing 120 - 130 mm Durchmesser
- * Anschlußgewinde M 24
- * Abdeckhaube aus Edelstahl V2A
- * Elektrischer Anschlußwert 28 kW 400 V 50 Hz
- * Farbe: Eisblau 5211
- * Maße (LxTxH):4.810 x 1.900 x 1.379 mm

Sonderausstattung und Zubehör



Beschreibung

- * 1 ausgangsseitiger Support (gegenüberliegende Bandseite) zum Nutschneiden
- * 1 ausgangsseitiger Support (Bandseite) zum Nutschneiden
- * 1 ausgangsseitiger Schleifsupport für Unterschliff und Anti Rutsch Streifen
- * 1 Zusatzsupport für Diamanttrennscheiben-Schnitt
- * zusätzlicher Fasenschleifsupport (insgesamt max. 3 Supporte)
- * 2-facher Diamanttrennscheiben-Schnitt
- * 1 ausgangsseitiger multifunktionaler Zusatzsupport
- * eingangsseitige Kalibrierung der vorderen Kante
- * eingangsseitige Rollenbahn 650 mm breit Länge 1.400 mm
- * ausgangsseitige Rollenbahn 650 mm breit Länge 1.400 mm
- * Wasser Magnet Ventil

Kantenpolierautomaten

Kantenpolierautomat LCG 711

Horizontal arbeitender Kantenpolierautomat für gerade Kanten bis 10 cm Materialstärke



Beschreibung

- * 7 Schleifsupporte für den Stirnflächenschliff
- * 1 Schleifsupport für die Oberfase
- * 1 Schleifsupport für die Unterfase
- * Elektronische Steuerung der Supporte, mit der Option, die Anfah- und Absetzpunkte jedes einzelnen Supporte individuell zu bestimmen
- * Werkzeuge \varnothing 120 - 130 mm Durchmesser
- * Anschlußgewinde M 24
- * Abdeckhaube aus Edelstahl V2A
- * Elektrischer Anschlußwert 14,3 kW 400 V 50 Hz
- * Farbe: Eisblau 5211
- * Maße (LxTxH): 3.350 x 1.700 x 1.925 mm

Kantenpolierautomat LCG 711 SE

Horizontal arbeitender Kantenpolierautomat für gerade Kanten bis 10 cm Materialstärke

Beschreibung

- * 7 Schleifsupporte für den Stirnflächenschliff
- * 1 Schleifsupport für die Oberfase
- * 1 Schleifsupport für die Unterfase
- * 1 eingangsseitiger Support zur Aufnahme von einer Kalibrierscheibe, einen Wasserrillenfräser oder einer Diamanttrennscheibe 250 mm Durchmesser für Gehrungsschnitte
- * Elektronische Steuerung der Supporte, mit der Option, die Anfah- und Absetzpunkte jedes einzelnen Supporte individuell zu bestimmen
- * Werkzeuge \varnothing 120 - 130 mm Durchmesser
- * Anschlußgewinde M 24
- * Abdeckhaube aus Edelstahl V2A
- * Elektrischer Anschlußwert 17,8 kW 400 V 50 Hz
- * Farbe: Eisblau 5211
- * Maße (LxTxH): 3.700 x 1.700 x 1.925 mm

Kantenpolierautomat LCG 711 SU

Horizontal arbeitender Kantenpolierautomat für gerade Kanten bis 10 cm Materialstärke

Beschreibung

- * 7 Schleifsupporte für den Stirnflächenschliff
- * 1 Schleifsupport für die Oberfase
- * 1 Schleifsupport für die Unterfase
- * 1 ausgangsseitiger Support zur Aufnahme von einer Kalibrierscheibe, einem Wasserrillenfräser oder einer Diamanttrennscheibe 250 mm Durchmesser für Gehrungsschnitte
- * Elektronische Steuerung der Supporte, mit der Option, die Anfah- und Absetzpunkte jedes einzelnen Supporte individuell zu bestimmen
- * Werkzeuge \varnothing 120 - 130 mm Durchmesser
- * Anschlußgewinde M 24
- * Abdeckhaube aus Edelstahl V2A
- * Elektrischer Anschlußwert 19,8 kW 400 V 50 Hz
- * Farbe: Eisblau 5211
- * Maße (LxTxH): 3.550 x 1.700 x 1.925 mm

Kantenpolierautomaten

Kantenpolierautomat LCG 711 SE/SU

Horizontal arbeitender Kantenpolierautomat für gerade Kanten bis 10 cm Materialstärke



Beschreibung

- * 7 Schleifsupporte für den Stirnflächenschliff
- * 1 Schleifsupport für die Oberfase
- * 1 Schleifsupport für die Unterfase
- * 1 eingangsseitiger Support zur Aufnahme von einer Kalibrierscheibe, einen Wasserrillenfräser oder einer Diamanttrennscheibe 250 mm Durchmesser für Gehrungsschnitte
- * 1 ausgangsseitiger, multifunktionaler Support, schwenkbar von 0°- 90 ° , geeignet zum Profilieren, Nutfräsen, Gehrungsschneiden, Schrägschnitte. Manuell vertikal und horizontal verstellbar.
- Drehzahl: 1400 Upm; Ø Werkzeug 250 mm; Motor 5,25 kW.
- * Elektronische Steuerung der Supporte, mit der Option, die Anfahr- und Absetzpunkte jedes einzelnen Supporte individuell zu bestimmen
- * Werkzeuge ø 120 - 130 mm Durchmesser
- * Anschlußgewinde M 24
- * Abdeckhaube aus Edelstahl V2A
- * Elektrischer Anschlußwert 23,3 kW 400 V 50 Hz
- * Farbe: Eisblau 5211
- * Maße (LxTxH): 3.790 x 1.700 x 1.925 mm

Sonderausstattung und Zubehör

Beschreibung

- * spezielle Konstruktion des Chassis zur Bearbeitung schmaler Stücke. Min. Breite 45 mm
- * 1 ausgangsseitiger Support (gegenüberliegende Bandseite) zum Nutschneiden
- * 1 ausgangsseitiger Support (Bandseite) zum Nutschneiden
- * 1 ausgangsseitiger Schleifsupport für Unterschliff und Anti Rutsch Streifen
- * 1 Zusatzsupport für Diamanttrennscheiben-Schnitt
- * 2-facher Diamanttrennscheiben-Schnitt
- * zusätzlicher Fasenschleifsupport (Bandseite, insg. max. 3 Supporte)
- * zusätzlicher Fasenschleifsupport (gegenüberliegende Bandseite, insg. max. 3 Supporte)
- * eingangsseitige Kalibrierung der vorderen Kante
- * eingangsseitige Rollenbahn 500 mm breit Länge 1.500 mm
- * ausgangsseitige Rollenbahn 500 mm breit Länge 1.500 mm
- * Wasser Magnet Ventil

weitere Sonderausstattung und Automatisierung auf Anfrage



Schlammwässerer

Systeme zur Eindickung des Schleifschlammes

für die stichfeste Schlammsorgung gemäß den gesetzlichen Richtlinien

- > Zufuhr des Schleifschlammes über eine Schlammpumpe in das Verteilersystem
- > Zuflusskontrolle mittels eines Schwimmers
- > Entwässerung mittels Eigendruck
- > Edelstahl
- > 400 Volt, 50 Hz



DS 50

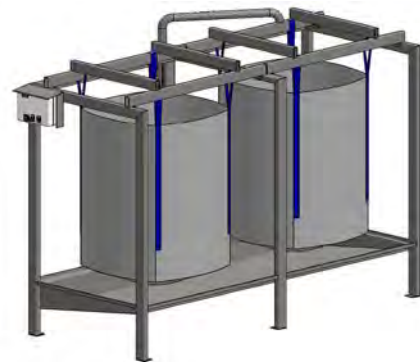

2 DSM



Schlammwässerer DS

Typ	Sack-Kapazität	Anzahl der Säcke	Maße in cm	Tauchpumpe kW	Artikelnummer
DS 20	180l	2	L: 1200 B: 500 H: 2000	0,75	02850501
DS 40	360l	4	L: 2200 B: 500 H: 2000	0,75	02850511
DS 60	540l	5	L: 3200 B: 500 H: 2000	0,75	02850521

Schlammwässerer 2 DSM

Typ	Sack-Kapazität	Anzahl der Säcke	Maße in mm	Tauchpumpe kW	Artikelnummer
1 DSM	1000l	1 a` 1000 l	L: 1400 B: 1250 H: 2400	0,75	
2 DSM	2000l	2 a` 1000 l	L: 2800 B: 1250 H: 2400	0,75	02850496
4 DSM	4000l	4 a` 1000 l	L: 5600 B: 1250 H: 2400	0,75	

Filtersäcke für Schlammwässerer

Beschreibung	Artikelnummer
Filtersäcke PP-Gewebe	02859010
Filtersäcke Jumbo 1000 L mit 4 Schlaufen oben und 2 Schlaufen unten für 2 DSM	02859100

Schlammensorgung DEP

Reinigungssystem des Brauchwassers und Dehydrierung für die stichfeste Schlammensorgung gemäß den gesetzlichen Richtlinien

- > Zufuhr des Brauchwasser über eine Schlammpumpe in den Sedimentationstank
- > Rückführung des gereinigten Wassers mittel Überlauf in den Wasserkreislauf
- > Asetzen der Schwebstoffe durch Trichtersystem
- > Einsatz von Beflockungsmitteln nicht zwingend notwendig
- > Abpumpen des Schlammes erfolgt über eine Schneckenpumpe
- > inklusive Auffangbehälter mit Rahmen 2 DSM für 2 x 1 m³-Säcke ab DEP350C
- > Abwasserklärer aus Edelstahl
- > elektrische Steuerung der Schneckenpumpe
- > 400 Volt, 50 Hz

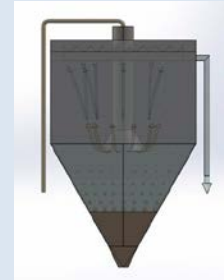

Verfahrensschemata

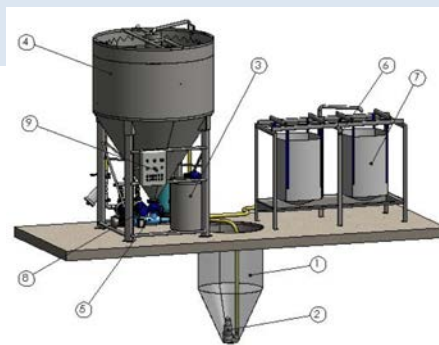

- 1 Abwassertank
- 2 Tauchpumpepumpe
- 3 Beflockungssystem
- 4 Dekantierer
- 5 Schlammauslass
- 6 DSM Filtersack System
- 7 Filtersäcke
- 8 Pumpeneinheit gereinigtes Wasser



Schlammensorgung DEP C - Dekantier in Silo-Form

Typ	Kapazität	Maße in cm	Wasserdruck in bar	Artikelnummer
150 C-05	150 l	Ø: 2000 H: 4800	3,0	02850460
350 C + 2DSM	350l	Ø: 2430 H: 4200	4,5 - 5,0	02850461
600 C + 2 DSM	600l	Ø: 2430 H: 5250	4,5 - 5,0	02850462

*weitere Modelle auf Anfrage



Schlammensorgung DEP QC - Dekantier in qaudraticher Form

Typ	Kapazität	Maße in mm	Wasserdruck in bar	Artikelnummer
350 QC + 2 DSM	350 l	L: 2360 B: 2360 H: 3800	4,5 - 5,0	02850463
500 QC + 2 DSM	500 l	L: 2400 B: 2400 H: 4750	4,8 - 5,0	02850463
800 QC + 2 DSM	800 l	L: 2400 B: 2500 H: 6200	5,0	02850464

Wasserabsaugwand

- > Ansaugen des Staubes mittels Ventilatoren
- > Staubbindung durch den auf der Vorderseite laufenden Wasserfilm und der in der Anlage befindliche Wasserverneblung
- > Tropfenfänger verhindern einen Ausritt von Staub und Wasser an den Ventilatoren
- > Der entstandene Schlamm wird isoliert und in dem unten befindlichen Sammelbehälter aufgefangen
- > eigenes Wasserkreislaufsystem mittel integrierter Tauchpumpe
- > regulierbarer Wasserdurchfluss
- > keine Filtermatten etc notwendig
- > einfache Reinigung durch eine an der Rückseite befindliche Tür
- > aus Edelstahl

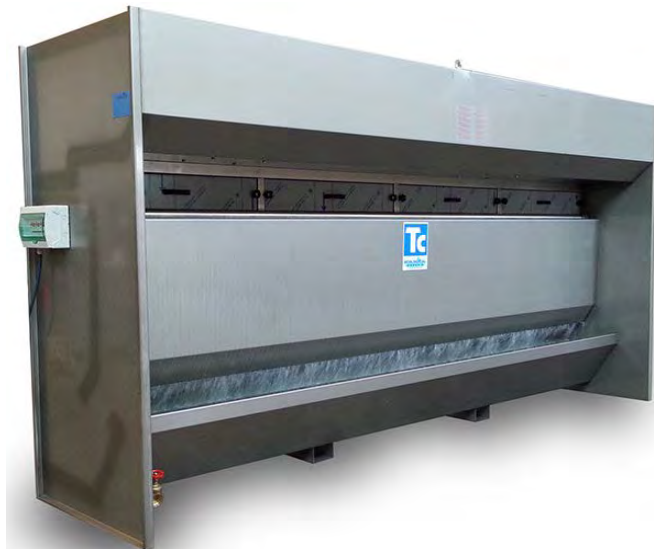

Wasserabsaugwand

	MB 20	MB 30	MB 40	MB 50	MB 60
Breite	2.080 mm	3.080 mm	4.080 mm	5.080 mm	6.080 mm
Tiefe	980 mm	980 mm	980 mm	980 mm	980 mm
Höhe	2.300 mm	2.300 mm	2.300 mm	2.300 mm	2.300 mm
angesaugte Luft	11.000 m ³ /h	12.000 m ³ /h	22.000 m ³ /h	24.000 m ³ /h	33.000 m ³ /h
Staubniederschlag	98,39 %	98,39 %	98,39 %	98,39 %	98,39 %
Geräuschpegel	69 db	69 db	69 db	69 db	69 db
Leistung	3,75 kW	3,75 kW	7,1 kW	7,1 kW	10,5 kW
Artikel-Nr.	02850601	02850611	02850621	02850631	02850641

Trocken-Staubabsaugwand MBS

- > im Arbeitsbereich anfallende staubbelastete Luft wird durch Unterdruck angesaugt und mittels Lamellenfilterpatronen gereinigt
- > der Unterdruck wird durch zwei im oberen Bereich installierte Ventilatoren erzeugt
- > pro laufendem Meter sind vier Filterpatronen der Filterklasse USGC/M parag. F9 installiert
- > 99,8 %ige Reinigung der gezielt nach oben geführten entweichenden Ausgangsluft
- > die sehr große Filteroberfläche bewirkt eine konstante Luft-Reinigungsleistung
- > automatische Reinigung der Filterpatronen aus Teflon beschichtetem Polyester mittels Luftstoß beim Abschalten
- > Luftdruckstärke und Reinigungsintervall können zusätzlich individuell reguliert werden
- > das Filtermaterial ist im Gegensatz zu Papierfiltern Öl- und Wasserabweisend
- > der durch Luftstoß gelöste Staub fällt in unten befindliche Staubsammelschubladen
- > vordere und hintere Paneele lassen sich für eine zusätzliche manuelle Nassreinigung entfernen
- > eine feste oder mobile Kabine kann zusätzlich installiert werden
- > bei Deckenhöhen unter sechs Metern wird ein zusätzliches Plenum empfohlen, um eine Verwirbelung der ausgeblasenen und gereinigten Luft zu vermeiden
- > die Absaugwand besteht aus Edelstahl
- > Geräuscharm
- > Filtermaterial: teflon beschichtetes Polyester



	MBS 20	MBS 30	MBS 40
Länge Ansaugfläche	2.080 mm	3.080 mm	4.080 mm
Gesamtlänge	2.135 mm	3.135 mm	4.135 mm
Breite	1.200 mm	1.200 mm	1.200 mm
Höhe	2.300 mm	2.300 mm	2.300 mm
Gewicht	460g	680 kg	860 kg
Ansaugleistung	11.000 m ³ / Std	12.000 m ³ / Std	22.000 m ³ / Std
Geräuschpegel	71 dB-78 dB (78 dB nur bei Druckluftstoß)	70 dB-78 dB (78 dB nur bei Druckluftstoß)	71 dB-78 dB (78 dB nur bei Druckluftstoß)
Staubabscheidungsgrad	99,80%	99,80%	99,80%
Leistungsaufnahme	3 kW	3 kW	6 kW
Luftdrucktank	Anzahl: 1 mit 38 l	Anzahl: 1 mit 57 l	Anzahl: 1 mit 76 l
Gesamtvolumen			
Staubsammelschubladen	210 l	315 l	420 l
Anzahl Filterpatronen	8	12	16
Filterbeich	132 m ²	198 m ²	264 m ²
Patronenfilterklasse	USGC/M parag. F9	USGC/M parag. F9	USGC/M parag. F9
Artikel-Nr.	02850701	02850711	02850741

Zubehör Absaugwand nass und trocken

Absaugbox

Plexiglasbox zur Unterstützung der Absaugung der Modelle MB und MBS bestehend aus 40 mm starken transparenten Polycarbonatpaneelen in einem Edelstahlrahmen

Modell			
MB 20 MBS 20	1m tief fixiert	2m tief fixiert	Abnehmbar
MB 30 MBS 30	1m tief fixiert	2m tief fixiert	Abnehmbar
MB 40 MBS 40	1m tief fixiert	2m tief fixiert	Abnehmbar
MB 50 MBS 50	1m tief fixiert	2m tief fixiert	auf Anfrage
MB 60 MBS 60	1m tief fixiert	2m tief fixiert	auf Anfrage



Plenum

Das Plenum besteht aus einem Rahmen mit herausziehbaren Filterpatronen. Es verteilt den von der Maschine abgegebenen Luftstrom gleichmäßig und verhindert dadurch störende Luftwirbelungen. Empfohlen bei einer Deckenhöhe unter 6 m. Für MB 20 & 30 ist ein Plenum notwendig, für MB 40 & 50 zwei und für MB 60 drei Plenen.

Beschreibung	Artikel- Nummer
Plenum für MB	02850315



Selbstansaugende Pumpwerke

Pumpwerke zur Betriebswasserversorgung und Druckerhöhung.

- > selbstansaugend
- > SiC Spezialdichtungen
- > DESMOFLOW Strömungsschalter für gleichmäßigen Druck und aktivem Trockenlaufschutz
- > TÜV-freier Membrandruckkessel 20ltr. aus Edelstahl
- > Thermostat abgesichert
- > Steckerfertig für problemlosen Einbau



Abb. ähnlich

NB 300-A-KRY leise laufend

ideal z.B. für 2 Maschinen wie kleiner Kantenaufschneider u. kleine Säge

Ī Ansaugseite 1,5" Innengewinde; Druckseite 1,5" Kugelhahn

Ī Maße 1000 x 400 x 1000mm

Typ	Leistung	Arbeitswert	Anlagendruck	Wassermenge	Artikelnummer
NB 300-A-KRY	2,2kW	50l/min bei 6 bar	5,9bar	12 m³/h	02840900
		100l/min bei 4,6bar			

S-Serie

Ī mit selbstansaugender Vorförderpumpe

Ī Ansaugseite 2" Innengewinde; Druckseite 1 1/2" Kugelhahn

Ī Maße 1000 x 400 x 1300mm

Typ: S 0

ideal z.B. für 2 Maschinen wie mittlerer Kantenaufschneider u. automatische Säge

Typ	Leistung	Arbeitswert	Anlagendruck max.	Wassermenge max.	Artikelnummer
S 0	2,6kW	125l/min bei 4,8bar	4,8bar	15m³/h	02840999
		200l/min bei 3,4bar			

Typ: S1 u.S1++

ideal z.B. für 2 Maschinen wie großer Kantenaufschneider u. automatische Säge

Typ	Leistung	Arbeitswert	Anlagendruck max.	Wassermenge max.	Artikelnummer
S 1	3,3kW	200l/min bei 4,5bar	5,3bar	20m³/h	02841000
		250l/min bei 3,4bar			
S 1 ++	4,1kW	200l/min bei 5,6bar	6,1bar	24m³/h	02841001
		300l/min bei 4,8bar			

*weitere Modelle auf Anfrage

Typ: S 7

ideal z.B. für mehrere Kantenaufschneider u. automatische Sägen

Typ	Leistung	Arbeitswert	Anlagendruck max.	Wassermenge max.	Artikelnummer
S 7	6,2kW	300l/min bei 5,9bar	6,1bar	36m³/h	02841060
		500l/min bei 4,5bar			

*weitere Modelle auf Anfrage

Zubehör

Schlauchgarnitur mit Armaturen und Fußventil komplett



Bezeichnung	Länge m/Zoll	m³/h	Pumpwerktyp	Artikelnummer
DN 40	6 m/1,5"	10	NB 300-A-KRY	
DN 50	6 m/2,0"	25	S0 und S1++	02842055
DN 60	6 m/2,5"	35	S7	
DN 80	6 m/3,0"	35	S8	02842069

Lamellenscheibenfilter

Schützen Maschinen, Magnetventile, Wasserwächter, Sensoren von Überwachungsanlagen und Armaturen vor Verschmutzung

- > mikronpräzises Ausfiltern von Festkörperpartikeln
- > minimiert Kratzbeschädigungen in der Fertigung und optimiert das Polierergebnis
- > langlebig durch robuste Polypropylen-Filter Scheiben
- > Manometer und Absperrventile ermöglichen eine leichte Reinigung
- > Reinigungsbedarf mittels Manometeranzeige

130 micron für Kantenautomaten und CNC Anlagen

Empfehlung: Bei CNC-Spindelkühlung mit Brauchwasser sollten den Filtern mit 20 und 50 Micron ein 130 Micronfilter vorgeschaltet sein.



2"-Lamellenscheibenfilter N2R

(z.B. Kantenautomaten bis 6 Supporte)

Beschreibung	Artikel-Nummer
mit Wandhalterung, Reduzierungen, Absperrarmaturen 1", 2 x Manometer Vor- und Hinterdruck	
Leistung ca. 20 m³/h	
Partikelgröße 130 micron	02841100
Partikelgröße 50 micron	02841099
Partikelgröße 20 micron	02841098



2"-Super-Lamellenscheibenfilter N3R

(z.B. große Kantenautomaten, CNC Anlagen)

Beschreibung	Artikel-Nummer
mit 1 x 2" Filterpatrone, Wandhalterung, Reduzierungen, Absperrarmaturen 1 1/2", 2 x Manometer Vor- und Hinterdruck	
Leistung ca. 40 m³/h	
Partikelgröße 130 micron	02841110
Partikelgröße 50 micron	02841109
Partikelgröße 20 micron	02841108



2er-Batterie 2" Superlamellenscheibenfilter N3R

für 2 und mehr Maschinen

Beschreibung	Artikel-Nummer
Filterbatterie 2 x 2" Filterpatrone komplett mit Halterung und Absperrarmaturen u. 2 Manometer	
Leistung ca. 2 x 40 m³/h	
Partikelgröße 130 micron*	02841120
Partikelgröße 50 micron*	02841121
Partikelgröße 20 micron*	02841122

*auch als 3er Batterie erhältlich



Reihenschaltung für CNC Spindelkühlung

Spindelkühlung von CNC – und Wasserstrahlanlagen mit Brauchwasser

Beschreibung	Artikel-Nummer
1 x N3R (130 micron) + 2 x N2R (50+20 micron) in Reihe	02841127

bei zentral vorgereinigtem Wasser entfällt der erste Filter

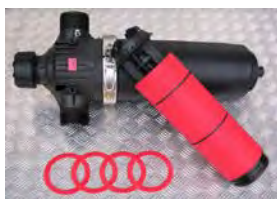

Zubehör

Schnellwechsel-Ersatzfilterpatrone

Beschreibung	Artikel-Nummer
N2R 130 micron für 2" Lamellenscheibenfilter	02841130
N2R 50 micron für 2" Lamellenscheibenfilter	02841129
N2R 20 micron für 2" Lamellenscheibenfilter	02841128
N3R 130 micron für 2" Super Lamellenscheibenfilter	02841131
N3R 50 micron für 2" Super Lamellenscheibenfilter	02841135
N3R 20 micron für 2" Super Lamellenscheibenfilter	02841134

Akemi Stein- und Marmorprogramm

Marmorkitt 1000 dickflüssig



Beschreibung	Artikel- Nummer
Cremiger Steinkitt, gefüllt, fließfähig; zum Verkitten kleiner Löcher oder Risse und zum Verkleben von Natursteinen im horizontalen Bereich; einfärbbar und polierfähig.	
Farbe: juragelb	150 ml Dose 03043010
	1.000 ml Dose 03043020
	5.000 ml Eimer 03043050
Farbe: elfenbein / neutral	
Leicht einfärbbar, da ohne Farbpigment!	1.000 ml Dose 03043140
Farbe: weiß	1.000 ml Dose 03043040
Farbe: schwarz	1.000 ml Dose 03043030

Marmorkitt 1000 spachtelfähig



Beschreibung	Artikel- Nummer
Pastöser, steifer Steinkitt; zur Verkittung und Verklebung von Natursteinen im vertikalen Bereich; zum Modellieren von Ecken und Kanten und zum Füllen größerer Löcher.	
Farbe: jurahell	150 ml Dose 03043710
	1.000 ml Dose 03043720
Farbe: grau / neutral	
Leicht einfärbbar, da ohne Farbpigment!	1.000 ml Dose 03043750
Farbe: weiß	1.000 ml Dose 03043690
Farbe: schwarz	1.000 ml Dose 03043660
Farbe: oliv T	1.000 ml Dose 03043810

Marmorkitt 1000 Transparent L-Spezial



Beschreibung	Artikel- Nummer
Gelartige, honigfarbene Spachtelmasse zur Verklebung und Verkittung von Natursteinen im vertikalen Bereich.	
	900 ml Dose 03043320
	4.500 ml Eimer 03043330

Platinum P+ Premium Epoxyacrylat-Kleber flüssig

Basis Epoxyacrylat, hohe Klebkraft, sehr schnelle Oberflächentrocknung und Weiterverarbeitbarkeit, lebensmittelunbedenklich



Beschreibung	Artikel- Nummer
flüssiger, transparent-klarer Kleber (sehr helle Eigenfarbe)	
	900 ml Dose 03043840

Platinum P+ Premium Epoxyacrylat-Kleber L-Spezial

Basis Epoxyacrylat, hohe Klebkraft, sehr schnelle Oberflächentrocknung und Weiterverarbeitbarkeit, verändert seine Konsistenz durch Verrühren nicht, lebensmittelunbedenklich



Beschreibung	Artikel- Nummer
gelartiger, transparent-opaker Kleber (sehr helle Eigenfarbe)	
	150 ml Dose 03043845
	900 ml Dose 03043850
	10 l Eimer 03040859

Akemi Stein- und Marmorprogramm



Stein- und Marmorleber - MS 76

Beschreibung	Artikel- Nummer
Dickflüssiger 2-Komponentenkleber, nicht polierfähig Zum Verkleben von Natur- und Kunststeinen untereinander und mit Metall, Holz und verschiedenen Kunststoffen Farbe: hellgrau	
1,5 kg Dose	03043500
15 kg Eimer	03043510



Stein- und Marmorleber - MS 76

Beschreibung	Artikel- Nummer
Dickflüssiger 2-Komponentenkleber, nicht polierfähig Zum Verkleben von Natur- und Kunststeinen untereinander und mit Metall, Holz und verschiedenen Kunststoffen Farbe: hellbeige pastös	3 kg Dose
Farbe: schwarz	3 kg Dose
	03043590
	03043591



Stein- und Marmorleber - MS 76 flüssig

Beschreibung	Artikel- Nummer
Flüssiger 2-Komponentenkleber zum Verkleben von Natur- und Kunststeinen untereinander und mit Holz und verschiedenen Kunststoffen. Wegen guter Haftung auf Metall und flüssiger Konsistenz besonders für Armierungsarbeiten geeignet. Farbe: hellgrau	
1 kg Dose	03043545
7,5 kg Eimer	03043550



Stein- und Marmorleber - MS 76

Beschreibung	Artikel- Nummer
Kartusche: 490 ml 10:1	
hellgrau flüssig	03030480
schwarz flüssig	03043582
hellgrau dünnflüssig	03043581

Spendegerät

Beschreibung	Artikel- Nummer
für Stein- und Marmorleber - MS 76 (3 kg Dose) und für Marmorkitt 1000 Transparent L-Spezial (2 kg Dose)	03043595

Akemi Stein- und Marmorprogramm

Marmorkitt 1000 Transparent L-Spezial wasserhell



Beschreibung	Artikel- Nummer
Gelartige, milchige Spachtelmasse	
Zur Verklebung und Verkittung heller und weißer, transparent-kristalliner Natursteine wie Thassos, Carrara, Onyx, Palisandro, Estremos im vertikalen Bereich und zum Modellieren von Ecken und Kanten	
900 ml Dose	03043350

Marmorkitt 1000 Transparent



Beschreibung	Artikel- Nummer
Flüssiger, honigfarbener Steinkleber	
Zur Verklebung von Natursteinplatten, zum Verstärken von Natursteinplatten mit Glasfaserprodukten	
150 ml Dose	03043210
900 ml Dose	03043230
4.500 ml Eimer	03043250

Marmorkitt 1000 Transparent extra dünnflüssig



Beschreibung	Artikel- Nummer
Besonders dünnflüssiger, honigfarbener Steinkleber	
Zum Einkleben von Metallbuchstaben und als Grundierung für die Behandlung von porösen, sandigen, weniger festen Marmor- und Kalksteinen bei anschließender Verkittung mit Marmorkitten	
900 ml Dose	03043290

Marmorkitt 1000 Transparent wasserhell



Beschreibung	Artikel- Nummer
Flüssiger, kristallklarer Steinkleber	
Zur Verklebung und Verkittung heller und weißer, transparent-kristalliner Natursteine wie Thassos, Estremoz	
900 ml Dose	03043270

Marmorkitt Super



Beschreibung	Artikel- Nummer
Dünnflüssiger, champagnerfarbener Steinkleber und -kitt auf Acryl-Basis	
Zum Füllen von Rissen und grobporigen Oberflächen in hellem Marmor und Travertin im horizontalen Bereich.	
Rasche Oberflächenabtrocknung.	
900 ml Dose	03043780

Akemi Stein- und Marmorprogramm



Nitro-Verdünnung

Beschreibung	Artikel-Nummer
Schnell verdunstend, hohe Lösekraft, farblos.	
Zur Verdünnung von diversen Lacken, zur Reinigung von Arbeitsgeräten, zum Beseitigen nicht ausgehärteter Rückstände von Marmorkitten 1000, AKEPOX-Klebern.	
	1 Liter Dose 03043960



Universal-Verdünnung

Beschreibung	Artikel-Nummer
Langsam verdunstend, ausgezeichnete Lösekraft, farblos.	
Zur Verdünnung von Kunstharz- und Nitrolacken, zum Entfernen von Flecken, zur Reinigung von Arbeitsgeräten	
	1 Liter Dose 03043992



Verdünnung S für Marmorkitt 1000

Beschreibung	Artikel-Nummer
Spezialverdünnung für Marmorkitt 1000	1.000 ml Dose 03043950



Farbpasten für Marmorkitt 1000 und Super

Beschreibung	Artikel-Nummer
Spezialfarbpastenkonzentrat	
Zum Einfärben von Marmorkitt 1000 und Marmorkitt Super zur Angleichung der Kittfarbe an die jeweilige Steinfarbe.	
Farbe: rot	30 ml Tube 03044010
Farbe: rotbraun	30 ml Tube 03044020
Farbe: weiß	30 ml Tube 03044030
Farbe: schwarz	30 ml Tube 03044040
Farbe: ocker	30 ml Tube 03044080
Farbe: grün	30 ml Tube 03044060
Farbe: braun	30 ml Tube 03044050
Farbe: blau	30 ml Tube 03044090
8 Farben gemischt (siehe oben)	30 ml Tube 03044101

Akemi Stein- und Marmorprogramm

Härterpaste



Beschreibung	Artikel- Nummer
Farbe: weiß	
Zur Anwendung nur für Marmorkitt 1000, Marmorkitt Super, Schleifstraßenkitt, AKS-Systemkitt und MS 76.	
	30 g Tube 03043920
	60 g Tube 03043930
	150 g Tube 03043940

Härter B-flüssig



Beschreibung	Artikel- Nummer
Farbe: Transparent	
Zur Anwendung nur für Marmorkitt 1000 wasserhell und Marmorkitt Transparent L-Spezial wasserhell	
	20 g Flasche 03043900



Spezial-Härter flüssig

Beschreibung	Artikel- Nummer
Für Akemi Polyester- und Acryl-Marmorkitte	125 g Flasche 03043943
Pumpe für Härter flüssig	03043976

Akemi Stein- und Marmorprogramm

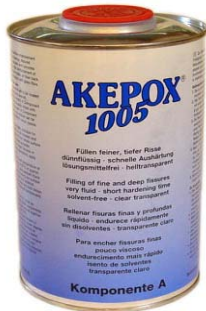

AKEPOX 1005

Beschreibung	Artikel-Nummer
Dünflüssiger 2-Komponentenfüller, vergilbungsarm Farbe: helltransparent Hat im Vergleich zu AKEPOX 1000 eine kürzere Aushärtung und ist deshalb besonders geeignet zur Verfestigung stärkerer Risse und Füllstellen in der Steinoberfläche. (Mischungsverhältnis 4 : 1)	1,25 kg Dose 03044170



AKEPOX 2000

Beschreibung	Artikel-Nummer
Flüssiger 2-Komponentenkleber, leicht einzufärben Farbe: transparent-honiggelb Zum Laminieren (Sandwich-Verfahren), Füllen von Rissen und Verklebungen im horizontalen Bereich. Gute Haftung auf feuchten Steinen. (Mischungsverhältnis 2 : 1)	1,5 kg Dose 03044141 15 kg Eimer 03044260



AKEPOX 2005

Beschreibung	Artikel-nummer
Laminierharz 3+3, flüssiger 2-Komponentenkleber (2:1) leicht einfärbbar, lösungsmittelfrei Farbe: transparent-hellgelb Zur Herstellung von Trittstufen für Bolzen- und Wangentreppen aus Naturwerkstein oder zement- bzw. reaktionsharzgebundenem Betonwerkstein in Verbindung mit einem GFK-Rovinggewebe. Hohe Haftung auch auf leicht feuchten Steinen.	75-kg-Einheit 03044298

Akemi Stein- und Marmorprogramm

AKEPOX 2010



Beschreibung	Artikel- Nummer
Gelartiger 2K-Konstruktionskleber	
Farbe: transparent-honiggelb	
Für feine Klebefugen und für Verklebungen im vertikalen Bereich von Natur- und Kunststeinen, leicht einzufärben.	
Gute Haftung auf feuchten Steinen.	
(Mischungsverhältnis 2 : 1)	
450 g Tube	03044281
2,25 kg Dose	03044282

AKEPOX 2020



Beschreibung	Artikel- Nummer
Dickflüssiger 2K-Konstruktionskleber	
Zum Füllen von Fugen, Eingießen von Verstärkungsstähen, für Verklebungen im horizontalen Bereich, zum Ausgleichen von Unebenheiten von Natur- und Kunststeinen. Gute Metallhaftung und gute Haftung auf feuchten Steinen.	
(Mischungsverhältnis 2 : 1)	
3 kg Dose	03044111

AKEPOX 2030



Beschreibung	Artikel- Nummer
Cremiger 2K-Konstruktionskleber, schnelle Aushärtung	
Für konstruktive Verklebungen in vertikalen Bereichen.	
Sehr gute Haftung auf feuchten Steinen, Aluminium und sonstigen Metallen sowie Natur- und Kunststeinen.	
(Mischungsverhältnis 2 : 1)	
Farbe: grau-grün	
3 kg Dose	03044108
Farbe: hellelfenbein	
3 kg Dose	03044102

AKEPOX 2040



Beschreibung	Artikel- Nummer
Pastöser 2K-Konstruktionskleber	
Für konstruktive Verklebungen an senkrechten Flächen, zum Ausgleichen großer Unebenheiten bei Natur- und Kunststeinen. Zum Aufkleben von Fliesen. Ideal zum Modellieren. Sehr gute Haftung auf feuchten Steinen, Aluminium und sonstigen Metallen.	
(Mischungsverhältnis 2 : 1)	
750 g Dose	03044129
3,75 kg Dose	03044131

Akemi Stein- und Marmorprogramm

AKEPOX 5000



Beschreibung	Artikel- Nummer
Flüssiger 2-Komponentenkleber, nahezu vergilbungsfrei, leicht einzufärben Farbe: transparent-wasserhell Für das Verkleben von Sichtfugen im Innen- und Außenbereich, für Intarsienarbeiten, zum Restaurieren und Füllen von Rissen, für Einbett- und Armierungsarbeiten. Gute Haftung auf feuchten Steinen. (Mischungsverhältnis 2 : 1)	
	1,5 kg Dose 03044284
	15 kg Eimer 03044286

AKEPOX 5010



Beschreibung	Artikel- Nummer
Gelartiger 2K-Konstruktionskleber, farbbeständig, nahezu vergilbungsfrei, ideal zum Einfärben Farbe: transparent-milchweiß Für das Verkleben mit Sichtfugen im Innen- und Außenbereich, besonders dort, wo die Klebefuge sichtbar ist und bei Vierungen, in Verbindung mit Mörtel bei Restaurierungen, ideal für weiße Natur- und Kunststeine. (Mischungsverhältnis 2 : 1)	
	2,25 kg Dose 03044295
	15 kg Eimer 03044296

Farbpasten für AKEPOX-Kleber



Beschreibung	Artikel- Nummer
Nur zum Einfärben von AKEPOX-Klebern und zur Angleichung der Farbe des Klebers an die jeweilige Steinfarbe.	
Farbe: rot	30 ml Tube 03044310
Farbe: braun	30 ml Tube 03044320
Farbe: rotbraun	30 ml Tube 03044300
Farbe: weiß	30 ml Tube 03044330
Farbe: schwarz	30 ml Tube 03044340
Farbe: ocker	30 ml Tube 03044350
Farbe: grün	30 ml Tube 03044360
Farbe: blau	30 ml Tube 03044370
8 Farben gemischt (siehe oben)	03044381

Akemi Stein- und Marmorprogramm

AKEPOX 3000 Mini Quick



Beschreibung	Artikel- Nummer
Schnellhärtender 2-Komponentenkleber, gelartig, in Kartuschen, genaue Dosierung und homogene Vermischung. Zur Befestigung von Metallbuchstaben. Ideal zum Fixieren von Natur- und Kunststeinen. Ausdrücken mit Pistole, fertig vermischt.	
Farbe: transparent	50 ml Kartusche 03044449
Farbe: schwarz	50 ml Kartusche 03044447

AKEPOX 2010 Gel Mix



Beschreibung	Artikel- Nummer
Witterungsbeständiger 2K-Konstruktionskleber, gelartig, in Kartuschen, genaue Dosierung und homogene Vermischung. Farbe: transparent-honiggelb Zum Kleben von Natur- und Kunststeinen, Metallbuchstaben, Holz und Keramik. Gute Haftung auf feuchten Steinen. Ausdrücken mit Pistole, fertig vermischt.	
	50 ml Kartusche 03044448
	400 ml Kartusche 03044458



AKEPOX 5010 Gel Mix

Beschreibung	Artikel- Nummer
gelartiger 2K-Konstruktionskleber, farbbeständig, nahezu vergilbungsfrei, in Kartuschen, genaue Dosierung und homogene Vermischung	
Farbe: transparent-milchweiß	50 ml Kartusche 03044446
Farbe: transparent-milchweiß	265 ml Kartusche 03044464
Farbe: transparent-milchweiß	400 ml Kartusche 03044465



AKEPOX 2030 Quick Mix

Beschreibung	Artikel- Nummer
Cremiger 2K-Konstruktionskleber im professionellen Kartuschensystem, für den sofortigen Einsatz, genaue Dosierung und homogene Vermischung. Für Verklebungen von Natur- und Kunststeinen im horizontalen und vertikalen Bereich, zum Füllen von Bohrlöchern für Anker. Hohe Haftung auf Metall, Tonziegeln, Aluminium und auf feuchten Steinen.	
Farbe: grau-grün	50 ml Kartusche 03044411
Farbe: grau-grün	400 ml Kartusche 03044460
Farbe: schwarz	400 ml Kartusche 03044461
Farbe: ziegelrot	400 ml Kartusche 03044462
Farbe: hellelfenbein	400 ml Kartusche 03044463

Akemi Schriftfarben



Beschreibung	Artikel- Nummer
1-Komponentenlacke auf Basis luftgetrockneter Alkydharze, schnelltrocknend, hohe Witterungs- und Lichtbeständigkeit, hohe Deckkraft. Zur Hervorhebung von Schriftzügen auf Denkmälern, Grabsteinen und Skulpturen. Kein Ausfließen bei porösen saugfähigen Steinen. Sehr gute Haftung auf Stein, Holz und Metall. Auftrag mit Pinsel oder mit Spray.	
Farbe: schwarz 100 ml Dose	03093210
Farbe: schwarz 400 ml Spray	03093420
Farbe: weiß 100 ml Dose	03093220
Farbe: weiß 400 ml Spray	03093410
Farbe: braun 100 ml Dose	03093240
Farbe: hellgrau 100 ml Dose	03093250
Farbe: dunkelgrau 100 ml Dose	03093270
Farbe: lehmbraun 100 ml Dose	03093280
Farbe: rostbraun 100 ml Dose	03093290
Farbe: antik-gold 100 ml Dose	03093300
Farbe: antik-gold 400 ml Spray	03093350
Farbe: dark-gold 100 ml Dose	03093330
Farbe: antik-silber 100 ml Dose	03093310
Farbe: antik-silber 400 ml Spray	03093360

Durol Schriftfarben



Beschreibung	Artikel- Nummer
Farbe: weiß 100 ml Dose	03091210
Farbe: anthrazit 100 ml Dose	03091225
Farbe: schwarz 100 ml Dose	03091220
Farbe: hellgrau 100 ml Dose	03091230
Farbe: dunkelgrau 100 ml Dose	03091240
Farbe: lichtgrau 100 ml Dose	03091245
Farbe: rotbraun 100 ml Dose	03091260
Farbe: dunkelbraun 100 ml Dose	03091270
Farbe: rehbraun 100 ml Dose	03091275
Farbe: rot 100 ml Dose	03091280
Farbe: blau 100 ml Dose	03091282
Farbe: diabas 100 ml Dose	03091285
Farbe: grün 100 ml Dose	03091290
Farbe: gelb 100 ml Dose	03091250
Farbe: silber 100 ml Dose	03091300
Farbe: gold 100 ml Dose	03091310
Farbe: bronze 100 ml Dose	03091320
Farbe: kupfer 100 ml Dose	03091330

Durol Schriftfarben-Verdünnung



Beschreibung	Artikel- Nummer
250 ml Dose	03091295

Durol Schriftfarben-Grundierung

Beschreibung	Artikel- Nummer
100 ml Dose	03091296

Durol Schriftfarben-Versiegelung

Beschreibung	Artikel- Nummer
100 ml Dose	03091298

Goldschmidt Chemie



Goldpox 2100 Transparent Spachtel

Beschreibung	Artikel- Nummer
Gelartiger 2K-Konstruktionskleber, farbeständig, vergilbungsarm, ideal zum Einfärben	
Farbe: transparent-milchweiß	
Für das Verkleben mit Sichtfugen im Innen- und Außenbereich, besonders dort, wo die Klebefuge sichtbar ist und bei Vierungen, in Verbindung mit Mörtel bei Restaurierungen, ideal für weiße Natur- und Kunststeine.	
(Mischungsverhältnis 2 : 1)	3,0 kg Dose 03034296

Goldschmidt-Chemie

G 2000

1-Komponenten-Polymerklebstoff

Verkleben und Abdichten von Waschtischen, Küchenarbeitsplatten, Grabanlagen auf Sockel etc.

Kombinationsverklebungen mit Metall, Glas, Stein, Naturstein etc.

Schleiffähig und überlackierbar. Anwendung auch auf feuchtem Untergrund.

Auch für den Außenbereich geeignet.



Beschreibung		Artikel-Nummer
Kartusche à 290 ml	weiss	03033700
Kartusche à 290 ml	grau	03033710
Kartusche à 290 ml	schwarz	03033720
Kartusche à 290 ml	transparent	03033730

powerbond

1-Komponenten-Polymerklebstoff

Sehr hohe Anfangsklebkraft, dauerelastisch, hohe Festigkeit, sehr stark für Naturstein und Kombinationsverklebungen mit

Metall, Glas, Stein, Naturstein, etc.

Schleiffähig und überlackierbar. Anwendung auch auf feuchtem Untergrund.

Auch für den Außenbereich geeignet.



Beschreibung		Artikel-Nummer
Kartusche à 290 ml	weiss	03033760

goldpox 2100 transparent

Auf Epoxidharz-Basis.

Für dauerhafte Klebeverbindungen von Beton, Keramik, Naturstein, Glas, GFK-Polyester, Hartkunststoffe mit- und untereinander. Nahezu vergilbungsfrei



Beschreibung		Artikel-Nummer
Kartusche à 50 ml		03034445
Kartusche à 200 ml		03034446
Kartusche à 400 ml		03034447

Goldschmidt-Chemie



Goldpox Sprint

Auf Epoxidharz-Basis.

Für Naturstein/Betonstein-Ankerlöcher. Tropfzeit ca. 5 - 10 Minuten.

Klebt Holz, Keramik, Porzellan, Stahl, Eisen, Aluminium, Hart PVC etc.

Beschreibung		Artikel- Nummer
Kartusche à 50 ml	Sprint transparent	03034449
Kartusche à 50 ml	Sprint schwarz	03034448



Goldpox Sprint "Super"

Auf Epoxidharz-Basis.

Für Naturstein/Betonstein-Ankerlöcher. Tropfzeit ca. 3 Minuten.

Klebt Holz, Keramik, Porzellan, Stahl, Eisen, Aluminium, Hart PVC etc.

Beschreibung		Artikel- Nummer
Kartusche à 50 ml	Farbe transparent	03034450



G-Acryl

für Innen und Außen

Anstrichverträglich, geruchsneutral, witterungsbeständig, lichtecht

Beschreibung		Artikel- Nummer
G-Acryl à 310 ml	weiß	03070510

Naturzil-Produkte

Naturzil® Marmor Natursteinsilicon Brillant

Kartusche à 310 ml



Beschreibung	Artikel- Nummer
transparent	03080010
weiß	03080020
perlgrau	03080040
lichtgrau	03080050
manhattan	03080060
sanitärgrau	03080080
betongrau	03080090
anthrazit	03080100
graphit	03080110
schwarz	03080120
jasmin	03080150
beige	03080160
bahama	03080180



Naturzil® Marmor Natursteinsilicon Matt

Kartusche à 310 ml

Beschreibung	Artikel- Nummer
boston	03080330
steingrau	03080340
fassadengrau	03080350
anthrazit	03080370



Glättmittel für Natursteinsilicon

VE	Artikel- Nummer
1 Liter Gebinde	03070800
5 Liter Gebinde	03070810



Glättgummi

Beschreibung	Artikel- Nummer
Glättfix rot	03070861

Zubehör



Clipdüse

für 310-ml-Kartuschen

Beschreibung	Artikel- Nummer
Clipdüse mit Verschraubung 10 Stück / Packung	03070985



Winkelstücke

für 310 ml-Kartuschen

Beschreibung	Artikel- Nummer
10 Stück / Packung	03070990



Standarddüse

für 310 ml-Kartuschen

Beschreibung	Artikel- Nummer
PE Standard	03070980



V-Nahtdüse

für Powerbond

Beschreibung	Artikel- Nummer
PE Düse	03070989



Spezialklebeband

Beschreibung	Artikel- Nummer
Spezialklebeband für Antislip (Rolle 100 m)	03074100



Glättspachtel groß

Beschreibung	Artikel- Nummer
9 x 8,5 cm	03070850

Pistolen



2 K-Handdruckpistole

Beschreibung	Artikel- Nummer
für 50 ml-Kartuschen für Mini Quick, Gel Mix und Sprint	
1 : 1 Stößel	
2 : 1 Stößel	03044469



2 K-Handdruckpistole

Beschreibung	Artikel- Nummer
für Akepox-Kleber in Kartuschen	
für 200 ml-Kartuschen	03044470
für 400 ml-Kartuschen	03044480



2 K-Skelettpistole MR400X

Beschreibung	Artikel- Nummer
für 200 ml 2:1, 395 ml 1:1, 400ml 2:1	
	03044481



2 K-Skelettpistole MR400X

Beschreibung	Artikel- Nummer
für 490 ml 10:1	
	03044482

Pistolen



Handdruckpistole H 45

Beschreibung

Kolbendruck max. 2,5 KN (~ 250 kg)
für 310 ml-Kartuschen

**Artikel-
Nummer**

03070900



Handdruckpistole Cox

Beschreibung

für 400 ml-Beutel

**Artikel-
Nummer**

03070910



2 K-Druckluftpistole

Beschreibung

für 400 ml-Kartuschen

**Artikel-
Nummer**

03044478

Mischdüsen

Mischdüsen für Goldpox Sprint

für 50-ml-Kartuschen



Beschreibung	Artikel-Nummer
Zum einfachen Ausdrücken der Kleber für den sofortigen Gebrauch	03044472
Mit Spitze zum Einbringen des Klebers in Bohrlöcher	03044473

Mischdüsen für AKEPOX

für 50-ml-Kartuschen mit zwei getrennten Auslassöffnungen (rosa Sockel)



Beschreibung	Artikel-Nummer
Nr. 10432 für Akepox Gel Mix für normalen Materialausstoß	03044488
Nr. 10431 für Akepox 3000 Mini Quick mit Dentalspitze zum Ausbringen des Klebers in Bohrlöcher	03044484

Mischdüse 6 - 18



Beschreibung	Artikel-Nummer
Für Akepox 2010, 5010, Goldschmidt-Transparent-Spachtel für geringen Materialausstoss	03034471

Mischdüse 10 - 18



Beschreibung	Artikel-Nummer
Für Akepox 2030, Stargrip, Goldschmidt-Transparent-Spachtel für normalen Materialausstoss	03044471

Mischdüse 13 - 18



Beschreibung	Artikel-Nummer
Für Akepox 2030, Stargrip für starken Materialausstoss	03044476

Mischdüse



Beschreibung	Artikel-Nummer
für 250 und 490 ml-Kartuschen 08-18 für 10:1	03044483
für 250 und 490 ml-Kartuschen 06-32 für 10:1	03044493

Steinreiniger



Steinreiniger

Schwach alkalisches Reinigungsmittel aus nicht-ionogenen Tensiden, frei von Phosphaten und Laugen, biologisch abbaubar. Für die gründliche Säuberung von Bauschmutz, entfernt Steinpflege- und Wachsschichten, leichten Zementschleier, Öl- und Fettschmutz, Ruß- und Teerflecken, Reste von Kunststofffarben sowie Putze auf allen Natur- und Kunststeinen wie Marmor, Travertin, Terrazzo, Granit, Ziegel, Cottoplatten, Fliesen.

VE	Artikel-Nummer
250 ml	03044600
1 Liter	03044610
5 Liter	03044620



Zementschleierentferner

Reinigungsmittel auf Basis anorganischer Säuren mit nicht-ionogenen Tensiden, biologisch abbaubar. Starker Reiniger zum Entfernen von Mörtel, Kalkresten, Ausblühungen sowie Zementschleiern und anderen hartnäckigen Ablagerungen auf Fliesen, Klinker, Granit, Ziegel und Cottoplatten.

VE	Artikel-Nummer
1 Liter	03044510
5 Liter	03044520



Rostentferner

Reinigungsmittel auf Basis anorganischer Säuren mit nicht-ionogenen Tensiden und Korrosionsinhibitoren, salzsäurefrei, biologisch abbaubar. Zum mühelosen Entfernen von Rostflecken und Rostläufern von säurefesten Natur- und Kunststeinen. Weiterhin werden rostige Metalleinlagerungen in Natursteinen (Granit) selbsttätig umgewandelt mit langanhaltender Schutzwirkung.

VE	Artikel-Nummer
1 Liter	03044710
5 Liter	03044720



Sanitärreiniger

Desinfizierendes Reinigungsmittel auf Basis organischer Säuren mit nicht-ionogenen und kationischen Tensiden, frei von Phosphaten und starken anorganischen Säuren, biologisch abbaubar.

Saurer Reiniger, beseitigt schnell und anhaltend hartnäckige Kalkablagerungen, Rostflecken, Seifenreste und Schmutz auf Natur- und Kunststeinen, Fliesen und Kunststoff sowie Glas und Edelstahl in Küchen, Naßräumen und sanitären Anlagen.

VE	Artikel-Nummer
1 Liter	03045510

Steinreiniger



Wachsentferner

Reinigungsmittel auf Basis verschiedener, hochwirksamer Lösungsmittel, Tensiden und Emulgatoren, frei von chloriertem Kohlenwasserstoff, biologisch abbaubar. Zur mühelosen Entfernung von Teer, Bitumen und Farben, löst selbst hartnäckige Wachsschichten, entfernt problemlos Fluats, Steinsiegel und Polituren von Natur- und Kunststeinen.

VE	Artikel- Nummer
1 Liter	03045610



Steinseife

Aus hochwertigen Fettsäuren, nicht-ionogenen Tensiden, Hilfs- und Duftstoffen, frei von Phosphaten, Laugen, Wachsen und Polymeren, biologisch abbaubar. Das spezielle Reinigungsmittel zur laufenden Reinigung von Natur- und Kunststeinfliesen, schützt den Stein bei regelmäßiger Anwendung, Struktur und Farbe des Steines bleiben erhalten.

VE	Artikel- Nummer
1 Liter	03045110
5 Liter	03045120



Anti-Grün Power

Schnell wirkendes, leicht alkalisches Reinigungsmittel, frei von Lösungsmitteln. Entfernt gründlich und problemlos natürliche Beläge, Verfärbungen durch Blüten und Blätter, Vogelkot und andere starke Verunreinigungen von Grabsteinen, Einfriedungsmauern, Gehwegplatten und anderen Steinflächen wie Marmor, Granit, Beton u. a. Natursteinen.

VE	Artikel- Nummer
0,5 Liter Flasche mit Sprühkopf	03045200
1 Liter	03045210
5 Liter	03045215



Öl- und Fettentfernerpaste

Cremige, leicht auftragbare Paste mit Absorbionsmittel. Zum Entfernen von Fett-, Öl- und Wachsflächen sowie Randzonenverfärbungen durch Weichmacher von Dichtstoffen aus allen Natur- und Kunststeinen.

VE	Artikel- Nummer
380 g	03046230

Steinreiniger und -Imprägnierung

Graffiti-Entferner

Gelartiges, hochwirksames Lösemittelgemisch. Entfernung von Graffiti-Farben und Filzstiftmalereien von ungeschützten, lösemittelunempfindlichen Untergründen wie Natur- und Kunststeinen, Beton und Metall.



VE	Artikel- Nummer
1 Liter	03045094

Anti-Graffiti

Flüssige, siloxan- und wachshaltige, wässrige Emulsion, die als Schutzbeschichtung aufgetragen wird. Zum vorbeugenden Schutz von Fassaden, Bauwerken, Denkmälern usw. aus mineralischen, saugenden Baustoffen wie Natur- und Kunststein, Beton, Ziegel, Klinker. Graffiti, Farbschmierereien und Filzstiftfarben lassen sich leicht entfernen.



VE	Artikel- Nummer
1 Liter	03045080

Stein-Imprägnierung

1-Komponentenprodukt auf Silikonbasis. Dringt tief in den Stein ein, macht diesen wasserabweisend ohne die Dampfdurchlässigkeit zu beeinträchtigen, schützt Fassaden gegen Schlagregen, läßt Wasser abperlen und ist schmutzabweisend.



VE	Artikel- Nummer
1 Liter	03045310
5 Liter	03045320

Farbtonvertiefer

Imprägnierung mit hervorragender Farbtonvertiefung. Witterungsbeständiges Produkt mit Langzeitwirkung für innen und außen. Erzeugt einen "Nasseffekt" ohne Glanz zu bilden. Wirkt wasser- und schmutzabweisend. Besonders geeignet für raue und saugfähige Natur- und Kunststeine.



VE	Artikel- Nummer
250 ml	03045905
1 Liter	03045910
5 Liter	03045920

Farbtonvertiefer Super

Für feingeschliffene und polierte Steinoberflächen.



VE	Artikel- Nummer
250 ml	03045938
1 Liter	03045940
5 Liter	03045950

Steinimprägnierung



Anti-Fleck W

Imprägnierung auf wassergelöster Basis.

Wasser-, fett- und ölabweisende Schutzimprägnierung zur vorbeugenden Behandlung von Böden, Tisch- und Arbeitsplatten aus saugfähigem, nicht säureempfindlichem Natur- und Kunststein, im Innen- und Außenbereich. Lösungsmittel- und geruchsarm, daher hervorragend geeignet für den nachträglichen Einsatz in bereits genutzten Räumen.

VE	Artikel-Nummer
250 ml	03045020
1 Liter	03045030
5 Liter	03045040



Anti-Fleck Super

Lebensmittelverträglich.

Extrem wasser-, fett- und ölabweisende Spezialimprägnierung zum Schutz von Boden, Tisch- und Arbeitsplatten aus saugfähigem Natur- und Kunststein wie Marmor, Solnhofen Platten, Sandstein, Feinsteinzeug im Innen- und Außenbereich. Verschmutzungen werden abgehalten oder lassen sich wesentlich leichter entfernen. Der Stein bleibt atmungsfähig. Bei einigen Steinen leichte Farbtonvertiefung möglich.

VE	Artikel-Nummer
250 ml	03045005
1 Liter	03045010
5 Liter	03045015



Anti-Fleck Nano-Effect

Anti-Fleck Nano-Effect ist eine witterungsbeständige und vergilbungsfreie Imprägnierung mit schneller und jahrelanger Wirksamkeit. Substanzen auf Nano-Basis wirken einer flächigen Benetzung von Flüssigkeitstropfen entgegen. Die wasser-, fett- und ölabweisende Wirkung von Anti-Fleck Nano-Effect setzt bereits nach wenigen Minuten ein und entfaltet ihre volle Wirksamkeit nach 2 - 3 Stunden. Anti-Fleck Nano-Effect führt in der Regel nicht zu einer Farbtonvertiefung des Steines. Der Stein bleibt atmungsaktiv. Die im Stein zurückbleibenden Wirkstoffe sind bei korrekter Verarbeitung gesundheitlich absolut unbedenklich. Deshalb kann Anti-Fleck Nano-Effect ohne Vorbehalt für Bereiche der Lebensmittelhygiene auf Küchenarbeitsplatten und Verkaufstheken eingesetzt werden (LGA zertifiziert).

VE	Artikel-Nummer
250 ml	03045073
1 Liter	03045075
5 Liter	03045077

Steinversiegelung und -Pflege



Steinsiegel

Lösungsmittelhaltige Versiegelung aus hochwertigen Acrylharzen, witterungsbeständig, vergilbungsfrei. Die farblose Acrylbeschichtung mit Langzeitschutz. Das Produkt ist wasserfest und schmutzabweisend. Dient zur Versiegelung von porösen und saugfähigen Flächen, läßt Farbe und Struktur intensiver erscheinen. Die geschlossene Oberfläche macht den Stein pflegeleichter und wird bevorzugt im Innenbereich eingesetzt.

VE		Artikel- Nummer
1 Liter	seidenglanz	03044810
5 Liter	seidenglanz	03044820
1 Liter	matt	03045410
5 Liter	matt	03045420



Steinpflegemittel Nr. 10-2012

Schnelltrocknendes Produkt aus Wachsen und Kunstharzen gelöst in Kohlenwasserstoffen. Behandelte Oberflächen erhalten eine glänzende Oberfläche mit einer mehr oder minder starken Farbtonvertiefung.

VE		Artikel- Nummer
1 Liter		03010820
5 Liter		03010830



Steinmilch

Hochwertige, polymerverstärkte, lösungsmittelfreie Wachsemulsion auf wässriger Basis, farbtionvertiefend. Steinpflegemittel zum Polieren von Marmor, Granit sowie weiteren Natur- und Kunststeinen mit glatter Oberfläche, wasser- und schmutzabweisend. Nur für den Innenbereich!

VE		Artikel- Nummer
1 Liter		03044390
5 Liter		03044400

Steinpflege und Verfugungszubehör



Reiniger A

Sehr schnelle Ablüftung, nicht filmbildend, CKW-frei. Zum Reinigen und Entfetten von Keramik, Fliesen, Glas, Klinker, Email und von Arbeitsgeräten sowie zum Entfernen von nicht ausgehärtetem Silicon. Nicht für Kunststoffe und lackierte Flächen!

VE	Artikel-Nummer
1 Liter	03043954



Stein-Lotion

Pflegemittel aus reaktiven Silikonölen mit Gleit- und Poliermitteln, reagiert mit Luftfeuchtigkeit zu einem widerstandsfähigen Schutzfilm, witterungsbeständig, vergilbungsfrei, atmungsaktiv. Politur, die reinigt, pflegt und schützt in einem Arbeitsgang. Erhält die natürliche Farbe. Bringt durch Polieren neuen Glanz auf Böden, Tische, Arbeitsplatten und Fensterbänke. Entfernt leichte Kratzer auf empfindlichen Oberflächen. Sehr gut für die Verwendung im Außenbereich geeignet!

VE	Artikel-Nummer
250 ml	03044405



Triple Effect

Zur täglichen Reinigung, Pflege und zum Schutz von saugfähigen, feingeschliffenen oder polierten Natur- und Kunststeinen (wie z. B. Marmor, Granit und Betonwerkstein) in einem Arbeitsgang bei Fensterbänken, Tischen, Küchenarbeitsplatten oder anderen Kleinflächen. Es unterstützt bzw. ergänzt die Wirksamkeit von Imprägnierungen in hervorragender Weise.

VE	Artikel-Nummer
500 ml	03046100

Poliermittel Steinpflege



Polierpulver Reulin

Wird mit Wasser verrührt und mit Filzpolierring mechanisch einpoliert;
berufsgenossenschaftlich anerkannt und empfohlen

Beschreibung	Artikel- Nummer
Reulin M für Marmor (Beutel à 5 kg)	03010160
Reulin H für Granit (Beutel à 5 kg)	03010120
Reulin H für Granit (Sack à 25 kg)	03010100



Polierpulver schwarz für Granit

Wird mit Wasser verrührt und mit Filzpolierring mechanisch einpoliert

Beschreibung	Artikel- Nummer
Beutel à 5 kg	03010300
Sack à 25 kg	03010290

Poliermittel



Bellinzoni Polierwachs

Edelwaxkonzentrat in einem nicht entflammaren Lösungsmittel

Beschreibung	Artikel- Nummer
Weiß in Dosen à 1,3 kg	03010004
Schwarz in Dosen à 1,3 kg	03010005



Bellinzoni E 3

Selbstglanzspray, besonders geeignet für Reparaturen und Nachbesserungsarbeiten

VE	Artikel- Nummer
500 ml	03010070

Filzringe



Filzpolierringe

Aus Neufilz; Spezifikation 0,56; mit Kittansatz

Beschreibung	Artikel- Nummer
100 mm Ø 40 mm hoch	03011710
130 mm Ø 40 mm hoch	03011720
150 mm Ø 50 mm hoch	03011730
180 mm Ø 50 mm hoch	03011740
200 mm Ø 50 mm hoch	03011750
250 mm Ø 50 mm hoch	03011760



Filzpolierringe

Aus Neufilz; Spezifikation 0,56; ohne Kittansatz

Beschreibung	Artikel- Nummer
300 mm Ø 50 mm hoch	03011749



Filzpolierringe

Aus Neufilz; Spezifikation 0,56; mit SF-Ansatz

Beschreibung	Artikel- Nummer
100 mm Ø 40 mm hoch	03011910
130 mm Ø 40 mm hoch	03011870



Filzpolierring

Aus Neufilz; Spezifikation 0,65; mit M14-Ansatz

Beschreibung	Artikel- Nummer
100 mm Ø 40 mm hoch	03011911

Polierzubehör



Lammfellhauben

Beschreibung	Artikel- Nummer
Klett 125 mm Ø	03012005
weiß, 200 mm Ø, Florhöhe 25 mm	03012010
elastischer Aufnahmeteller für Lammfellhauben 180 mm	03012090
Haft-Schleifteller Superschlaufen, 115 mm Ø	02980942



Filzteller mit Fiberrücken

Mit Gewinde M14 komplett

Beschreibung	Artikel- Nummer
125 mm	03012210
175 mm	03012220



Filzteller mit Fiberrücken

Ersatzfilze mit Fiberrücken

Beschreibung	Artikel- Nummer
125 mm	03012211
175 mm	03012230



Pad Scheibenträger

Beschreibung	Artikel- Nummer
160 mm Ø, M14 schwarz Gripperbelag	02999801



Pad Scheibe

Beschreibung	Artikel- Nummer
160 mm, weiß	02999810

Steinmetzwerkzeuge Handeisen



Hand-Spitzeisen

Vierkant (bis 10 mm) bzw. achtkant mit Schlägelkopf
für Granit und Hartgestein

Schaft- stärke mm	Stahl Artikel- Nummer	Widia Typ "Diamant" Artikel- Nummer	Widia Typ "Rexid" Artikel- Nummer
8	02010170	02050410	02052410
10	02010180	02050420	02052420
12	02010190	02050430	02052430
14	02010200	02050440	02052440
16	02010210	02050450	02052450
18	02010220	02050460	02052460
20	02010230	02050470	02052470
22			02052480
24	02010240	02050480	



Hand-Spitzeisen

Vierkant (bis 10 mm) bzw. achtkant mit Knüpfelkopf
für Marmor und Weichgestein

Schaft- stärke mm	Stahl Artikel- Nummer	Widia Typ "Diamant" Artikel- Nummer
8	02020090	02056410
10	02020100	02056420
12	02020110	02056430
14	02020120	02056440
16	02020130	02056450
18	02020140	02056460
20	02020150	02056470
24	02020160	02056480



Hand-Scharriereisen

Glockenform, mit Knüpfelkopf
vierkant (bis 10 mm) bzw. achtkant mit Schlägelkopf
für Granit und Hartgestein

Schneid- breite mm	Stahl für Marmor Artikel- Nummer	Widia Typ "Diamant" für Marmor Artikel- Nummer	Widia Typ "Diamant" für Granit Artikel- Nummer
40	02020410	02056770	02050620
50	02020420	02056780	02050650
60	02020430	02056790	02050660
80	02020450	02056810	02050670
100	02020470	02056830	02050680
120	02020490	02056840	02050690

Steinmetzwerkzeuge Handeisen

Hand-Beiz- und Schlageisen

8-kant mit Schlägelkopf,
für Granit und Hartgestein



Schneid- breite mm	Stahl Artikel- Nummer	Widia Typ "Diamont" Artikel- Nummer	Widia Typ "Rexid" Artikel- Nummer
12	-	02050210	02052210
14	-	02050220	02052220
16	-	02050230	02052230
18	-	02050240	02052240
20	-	02050250	02052250
22	-	02050260	02052260
24	02010010	-	-
25	-	02050270	02052270
26	02010020	-	-
30	02010030	02050280	02052280
35	02010040	-	-
40	-	02050300	02052300

Hand-Beiz- und Schlageisen

8-kant mit Knüpfelkopf
für Marmor und Weichgestein



Schneid- breite mm	Stahl Artikel- Nummer	Widia Typ "Diamont" Artikel- Nummer	Widia Typ "Rexid" Artikel- Nummer
12	02020055	02056210	-
14	-	02056220	-
15	02020060	-	-
16	02020070	02056230	02058230
18	-	02056240	-
20	-	02056250	02058250
22	02020080	02056260	-
24	02020010	-	-
25	-	02056270	02058270
26	02020020	-	-
30	02020031	02056280	02058280
35	02020040	-	-
40	-	02056300	02058300

Hand-Sprengisen

8-kant mit Schlägelkopf



Schneid- breite mm	Stahl Artikel- Nummer	Widia Typ "Diamont" Artikel- Nummer
20	02010300	02051510
25	02010310	02051520
30	02010320	02051530
40	02010330	02051540
50	02010350	02051550
60	02010390	02051560

Steinmetzwerkzeuge Handeisen

Handschrifteneisen mit Hartmetallschneide

Länge ca. 170 mm

für Granit mit Schlägelkopf, für Marmor mit Knüpfelkopf



Schneid- breite mm	Typ "Diamant" für Marmor Artikel- Nummer	Typ "Rexid" für Marmor Artikel- Nummer	Typ "Diamant" für Granit Artikel- Nummer	Typ "Rexid" für Granit Artikel- Nummer
4	02056020	-	02050020	02052020
6	02056040	02058060	02050040	02052040
8	02056060	02058080	02050060	02052060
10	02056080	02058100	02050080	02052080
12	02056090	02058120	02050090	02052090
14	02056100	02058140	02050100	02052100
16	02056110	02058160	02050110	-
18	02056120	-	02050120	-
20	02056130	-	02050130	-

Stockhammer mit Stiel

System Beka
mit Spannzapfen 20 mm



Beschreibung	Artikel- Nummer
Größe 1 45 x 45 mm	02016010
Größe 2 35 x 35 mm	02016020
Ersatzspannstift für Größe 1 + 2	02016040

Stockhammereinsätze

System Beka



Beschreibung	45 x 45 mm Artikel- Nummer	35 x 35 mm Artikel- Nummer
5 x 5 Zähne	02016230	02016430
6 x 6 Zähne	02016240	02016440
8 x 8 Zähne	02016260	02016460

Stockhammer mit Stiel

System Bartsch mit Schraube



Beschreibung	Artikel- Nummer
Größe 1 45 x 45 mm	02016060
Größe 3 35 x 35 mm	02016030
Ersatzschraube mit Mutter für Größe 1+3	02016090

Stockhammereinsätze

System Bartsch
mit Zapfen 11,5 mm



Beschreibung	45 x 45 mm Artikel- Nummer	35 x 35 mm Artikel- Nummer
4 x 4 Zähne	02016620	02016820
5 x 5 Zähne	02016630	02016830
6 x 6 Zähne	02016640	02016840
8 x 8 Zähne	02016660	02016860

Steinmetzwerkzeuge Handeisen



Bildhauerstockhammer mit Schraube

110 mm lang
für Einsatz mit Zapfen 15 mm

Beschreibung	Artikel- Nummer
25 x 25 mm	02016110
Ersatzspannmutter mit Schraube	02016120



Stockhammereinsätze mit Zapfen

Für Bildhauerstockhammer mit Schraube 15 mm, 25 x 25 mm

Beschreibung	Artikel- Nummer
4 x 4 Zähne	02017020
5 x 5 Zähne	02017025
6 x 6 Zähne	02017030



Zahneisenhalter mit Knüpfelkopf

Ohne Einsatz

Beschreibung	Artikel- Nummer
15 mm	02022210
25 mm	02022220
40 mm	02022230



Zahneiseneinsätze grob

Für Sand- und Kunststein

Beschreibung	Anzahl der Zähne	Artikel- Nummer
15 mm	3	02022310
25 mm	5	02022330
40 mm	8	02022350



Zahneiseneinsätze fein

Für Marmor und Muschelkalk

Beschreibung	Anzahl der Zähne	Artikel- Nummer
15 mm	4	02022410
25 mm	7	02022430
40 mm	12	02022450



Schlageiseneinsätze

Beschreibung	Artikel- Nummer
15 mm	02022510
25 mm	02022530
40 mm	02022550

Schlagwerkzeuge

Fäustel mit gebrochenen Kanten und Stiel



Gewicht	Artikel- Nummer
500 g	02040010
600 g	02040020
750 g	02040030
1000 g	02040040
1250 g	02040050
1500 g	02040060

Schriftschlägel

Mit scharfen Kanten, gebogen im Stiel



Gewicht	Artikel- Nummer
500 g	02040330
750 g	02040340
1000 g	02040350

Stiele für Fäustel und Schlägel



Beschreibung	Artikel- Nummer
für Fäustel und Schlägel von 500 - 1000 g	02040810
für Fäustel und Schlägel von 1000 - 1500 g	02040820
für Fäustel und Schlägel mit 2000 g	02040830
Ringkeile	02040420



Holzknüpfel rund

Aus freiluftgetrocknetem Weißbuchenholz



Durchmesser mm	Artikel- Nummer
100	02040510
120	02040530
130	02040540
140	02040550
150	02040560
160	02040570
170	02040580
180	02040590

Kunststoff-Knüpfel



Durchmesser mm	Gewicht	Artikel- Nummer
80	500 g	02040700
115	950 g	02040710
130	1200 g	02040750
140	1500 g	02040760

Eisenknüpfel



Durchmesser x Höhe	Gewicht	Artikel- Nummer
48 x 60 mm	500 g	02040430
56 x 60 mm	750 g	02040440
58 x 75 mm	1000 g	02040450

Stiele für Kunststoff- und Eisenknüpfel



Beschreibung	Artikel- Nummer
Nutzlänge 125 mm	02040790
Ringkeile	02040420



Schafftformen

Bavaria Einsteckende	König Schaft	Maße	passend zu:
5	-		Böhler - BK 121
6	7		Bavaria GS 40, GS 45/F, GS 45 rot Deprag - (K) ZN 23 (K), ZN 213 P, ZN 12 P Frölich + Klüpfel FK 700, FK 701, FK 711, FK 713, FK 714, FK 715, FK 723, FK 724, FK 725 Weha - WSH 40, WSH 50, WSH 105, WSH 155
6a	70		Bavaria - GS 50 Chicago Pneumatic - CP 9311 G Mannesmann Demag - S 3400
10	14		Atlas Copco - BHV 12, BHV 16 Bavaria - GS 13, GS 14, GS 45/F Böhler - BK 181 Cuturi - Typ A V, U
			Atlas Copco - BHV 22 Bavaria - GS 25, GS 50, CP 9311 EE 10 Böhler - BK 241 Cuturi - Typ T, S, R Frölich + Klüpfel - FK 701, FK 702, FK 703, FK 711, FK 713, FK 714
13	11		Bavaria - GS 15, GS 19, GS 20 Chicago Pneumatic - CP 9311 kon., 9315 kon. Frölich + Klüpfel - mit Schaftlänge ab 50 MM: FK 702, FK 703; mit Schaftlänge ab 60 mm: FK 2.2, FK 5.2 Mannesmann Demag - H 21e, M13, M23, M 48, M 52 Weha - WSH 3, WSH 100
15	8		Bavaria - GS 15 Deprag - ZN 24 K & D, ZN 26 K&D, ZN 28 D Frölich + Klüpfel - FK 702, FK 703 Mannesmann Demag - M 13, M 23 Weha - WSH 3
16	-		Bavaria - BH 4, BH 10 Chicago Pneumatic - CP 9-E Deprag - BHP 33 Krupp - 811
18	-		Bavaria - GS 19, GS 20, GS 25, GS 26, Klein-Flächenstockgerät Böhler - BM 19, BM 20, BM 119, M35 Frölich + Klüpfel - FK 702, FK 703 Mannesmann Demag - M 13, M 23
19	13B		Bavaria - GS 21, M 7 Böhler - KL 70, KL 71, M 56, M 66 Frölich + Klüpfel - KM 30 Mannesmann Demag - M 48, M 52
20	12		Bavaria - GS 21 Deprag - ZN 300, MFK 11 Frölich + Klüpfel - FK 2.2, FK 5.2 Mannesmann Demag - H 21e, M 48, M 52
S 19 x 50	-		Bavaria - PL 5, Flächenstockgerät, Senkrechtstockgerät Böhler - BH 5
S 19 x 82,5 S 22 x 82,5	-		Bavaria - PL 9 Böhler - BH 8 Deprag - nur S22: BHB 58, BHB 62 Krupp - S19: 821-2, 821-3; S22: 128-15

Steinmetzwerkzeuge Pressluft-Eisen

Druckluft-Schneisen mit Hartmetallschneide

Für Granit, Werkzeuglänge ca. 200 mm, aus Vierkant-Sonderprofilstahl, Einsteckende 10,2 x 36 mm

Typ "Gedik PS" mit Luftkanal zum permanenten Freiblasen während des Arbeitsvorganges



Schneid- breite mm	"Gedik" gummi- ummantelt Artikel- Nummer	"Gedik" Artikel- Nummer	"Gedik PS" Artikel- Nummer	"Rexid" Artikel- Nummer
4	02100075	02100070	02100910	02200050
6	02100175	02100170	02100920	02200150
8	02100275	02100270	02100930	02200250
10	02100375	02100370	02100940	02200350
12	02100435	02100430	02100950	02200410
14	02100475	02100470	02100960	02200450
16	02100535	02100530	02100970	02200510
18	02100575	02100570	02100980	02200550
20	02100615	02100610	02100990	02200610

Druckluft-Spitzeisen mit Hartmetallspitze

Für Granit, aus Vierkant- (bzw. Achtkant ab 12 mm) Sonderprofilstahl, Typ "Gedik PS" mit Luftkanal zum permanenten Freiblasen während des Arbeitsvorganges



Stahl- stärke mm	EE 10,2 x 36 mm "Diamont" Artikel- Nummer	EE 10,2 x 36 mm Gedik "PS" Artikel- Nummer	EE 10,2 x 36 mm "Rexid" Artikel- Nummer	EE Konus 13 "Diamont" Artikel- Nummer
8 x 8	02101150	-	02201150	-
10 x 10	02101170	02100995	02201170	-
12 x 12	02101190	-	02201190	-
14 x 14	02101210	-	02201210	-
16 x 16	02101220	-	-	02131240
18 x 18	-	-	-	02131250
20 x 20	-	-	-	02131270
24 x 24	-	-	-	02131280

Druckluft-Schlageisen kräftig

Aus Achtkantstahl, mit stabiler Hartmetall-Schneide, ca. 240 mm lang



Schneid- breite mm	EE Konus 13 Typ "Diamont" Artikel- Nummer	Schaft 10 Typ "Rexid" Artikel- Nummer
16	02131470	02231600
18	02131550	02231610
20	02131630	02231630
22	02131640	-
25	02131660	02231850
30	02131700	-
40	02131730	-

Abziehsteine und Bleidraht

Abziehsteine kombiniert

Keramische Bindung, zum Nachschleifen von Hartmetallwerkzeugen, 200 x 50 x 25 mm



Beschreibung	Artikel- Nummer
Korn 150/320 doppelseitig	01510020

Abziehstein Diamant

Mit Diamantschleifmitteln beschichtete Aluminium-Leiste für das Schärfen und Abziehen von Schrifteisen, Meißeln, Stechbeiteln und Schneiden an Werkzeugen. Zum Brechen von Schnittkanten an Glas, Stein und allen harten Werkstoffen.

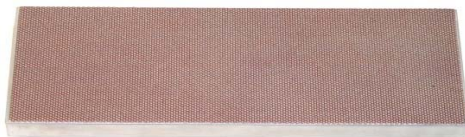

Beschreibung	Artikel- Nummer
150 x 50 mm Korn 220 rot	04964150

Bleidraht



Beschreibung	Artikel- Nummer
4 mm Ø	03092120
6 mm Ø	03092130
8 mm Ø	03092140
10 mm Ø	03092150

Bleitreibhammer



Beschreibung	Artikel- Nummer
mit Stiel, 250 g	03092190

Bohrer

Hammerbohrer

Mit SDS Plus-Aufnahme, Lizenz Bosch, für alle Bohrhämmer mit SDS Plus-Verriegelung (4 Nut-Bohrer), "Typ W 77", für Mauerwerk, Beton, Natur- und Kunststeine



Durchmesser mm	Gesamtlänge mm	Arbeitslänge mm	Artikel- Nummer
3,0	110	50	02061190
3,5	110	50	02061200
4,0	110	50	02061210
5,0	110	50	02061230
5,0	160	100	02061250
6,0	110	50	02061290
6,0	160	100	02061300
7,0	110	50	02061310
7,0	160	100	02061370
8,0	110	50	02061380
8,0	160	100	02061390
10,0	110	50	02061420
10,0	160	100	02061430
12,0	160	100	02061480
12,0	210	150	02061481
14,0	160	100	02061520
14,0	210	150	02061530
15,0	160	100	02061540
15,0	260	200	02061550
16,0	210	150	02061580
18,0	200	150	02061585
20,0	310	250	02061610

Schriftlochbohrer

Für Schlagbohrmaschinen mit kurzer Spirale, zylindrischer Schaft, für Granit



Durchmesser mm	Typ "Diamont" Artikel- Nummer
2,0	02064190
2,5	02064200
3,0	02064210
3,5	02064220
4,0	02064230
4,5	02064240
5,0	02064250
6,0	02064260
8,0	02064270
10,0	02064280



Schriftlochbohrer Granit Spezial

Für Schlagbohrmaschinen mit kurzer Spirale, zylindrischer Schaft, für Granit

Durchmesser mm	Artikel- Nummer
3,0	02064310
3,5	02064320
4,0	02064330



Schriftlochbohrer

Für Schlagbohrmaschinen mit massivem Dreikant-Hartmetalleinsatz,
Typ "Rexid", zylindrischer Schaft 8 mm, für harte Natursteine,
ca. 65 mm lang, Bohrtiefe ca. 10 mm

Durchmesser mm	Artikel- Nummer
3,0	02064105
3,5	02064110
4,0	02064120
5,0	02064140



Hartmetall-Druckluft-Hohlbohrer

Abblasend, mit Hartmetallschneide einschneidig, für CP 9 E,
Nutzlänge 230 mm, Gesamtlänge 300 mm

Durchmesser mm	Artikel- Nummer
13	02070710
16	02070720
19	02070730
22	02070740

Einfassungswinkel und Grabsteindübel



Einfassungswinkel

Feuerverzinkt, Bandstahl mit Langlochausstanzung,
ca. 35 x 10 mm, Stärke 4 mm

Beschreibung	Artikel- Nummer
73 x 73 mm	03989020
100 x 100 mm	03989030



Express Anker M8

Vormontiert, galvanisch verzinkt

Beschreibung	Artikel- Nummer
8 x 50 mm	03989500



Grabsteindübel

Zur Sicherung von Grabdenkmälern aus Betonstahl, verzinkt, gedreht

Beschreibung	Artikel- Nummer
12 x 140 mm	03997241
12 x 160 mm	03997242



Grabsteindübel

V2 A-Stahl (nicht rostend)

Beschreibung	Artikel- Nummer
12 x 120 mm	03997160
12 x 140 mm	03997170
12 x 160 mm	03997180

Blattgold, Vergolder und Schreibartikel

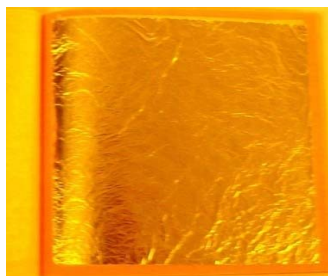

Rosenobel-Doppelgold

Extra dick, Feingehalt garantiert 23,75 Karat
Format 80 x 80 mm

Beschreibung	Artikel- Nummer
Buch = 300 Blatt	03090010
Büchel = 25 Blatt	03090020
Transfer	
Buch = 300 Blatt	03090030
Büchel = 25 Blatt	03090040

* Preis auf Anfrage da schwankender Goldpreis



Mixtion-Lefranc

Anlegeöl

Beschreibung	Artikel- Nummer
250 ml normal 12 Std. Trockenzeit	03090320
250 ml 3 Std. Trockenzeit	03090361



Sepia Schalen

Beschreibung	Artikel- Nummer
Größe IV	03090440



Gussow-Anlegepinsel

F 1800 feine weiße Borsten, Blechzwingen, lange weiße Stiele

Beschreibung	Artikel- Nummer
Nr. 2 sichtbare Borstenlänge 6 mm	03090740
Nr. 4 sichtbare Borstenlänge 7 mm	03090750
Nr. 6 sichtbare Borstenlänge 9 mm	03090770
Nr. 8 sichtbare Borstenlänge 10 mm	03090780



Anlegepinsel

F 2165 zum Vergolden, ovale Form, weiße Borsten, Blechzwingen, weiße Stiele

Beschreibung	Artikel- Nummer
Nr. 2 sichtbare Borstenlänge 16 mm	03090790
Nr. 4 sichtbare Borstenlänge 20 mm	03090820
Nr. 6 sichtbare Borstenlänge 24 mm	03090830
Nr. 10 sichtbare Borstenlänge 32 mm	03090850



Schriftpinsel

F 1185, feine Rotmarderhaare, Silberzwinge, halbspitze
schwarz-lackierte Stiele

Beschreibung	Artikel- Nummer
Nr. 0 sichtbare Haarlänge 7 mm	03091010
Nr. 1 sichtbare Haarlänge 9 mm	03091020
Nr. 2 sichtbare Haarlänge 11 mm	03091030
Nr. 3 sichtbare Haarlänge 13 mm	03091040
Nr. 4 sichtbare Haarlänge 15 mm	03091050
Nr. 5 sichtbare Haarlänge 17 mm	03091060
Nr. 6 sichtbare Haarlänge 19 mm	03091070

Sandstrahlfolien und Zubehör

Tesakrepp Spezialpapier 4432 glatt

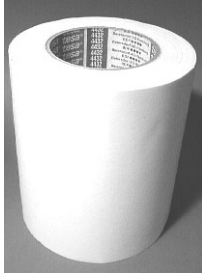

Beschreibung ca. 0,33 mm dick	Länge pro Rolle	Artikel- Nummer
50 mm breit	50 m	03981004
100 mm breit	50 m	03981006
150 mm breit	25 m	03981000
250 mm breit	25 m	03981010
300 mm breit	25 m	03981020
500 mm breit	25 m	03981040

Tesakrepp Spezialpapier 4434 glatt

Beschreibung	Artikel- Nummer
ca. 0,68 mm dick, in Rollen à 10 m	
500 mm breit	03981090



Tesa Sprühkleber

Beschreibung	Artikel- Nummer
Tesa Sprühkleber 500 ml	03980990



Ausschneidemesser

Beschreibung	Artikel- Nummer
Ausschneidemesser 110 mm Martor Piccolo	03981340
Piccolo Ersatzklingen	03981350



Schaber

Beschreibung	Artikel- Nummer
Agentax Schaber 50 mm mit Klinge	03981375
Agentax Klingen 50 mm	03981370
Martor Schaber 100 mm mit Klinge	03981320
Schaber Klingen 100 mm	03981330

Sandstrahlfolien

Sandstrahlfolie 226



- bedingt tiefstrahlfähig
- sehr flexibel, geschmeidige Folie - besonders geeignet für raue Oberflächen
- hohe Klebekraft
- plotterfähig
- 2-lagig
- aus Naturkautschuk

Beschreibung ca. 0,8 mm dick	Maße Rolle	Artikel- Nummer
Gummi Sandstrahlfolie Nr. 226	9,1 m x 500 mm	03981120
Gummi Sandstrahlfolie Nr. 226	9,1 m x 380 mm	03981121
Gummi Sandstrahlfolie Nr. 226	9,1 m x 635 mm	03981122

Sandstrahlfolie GS1



- Sandstrahlarbeiten auf glattem und poliertem Stein
 - Für höhere Strahliefen und Belastungsgrade konzipiert
 - Herstellung von konturenscharfen, reliefartigen Strukturen und Schriften
- Vorteile:**
- Problemlos und rückstandsfrei ablösbar
 - Sehr gut per Hand oder Schneideplotter zu schneiden

Beschreibung ca. 0,33 mm dick	Länge pro Rolle	Artikel- Nummer
Sandstrahlfolie GS1 300 mm breit	25 m	03981600
Sandstrahlfolie GS1 475 mm breit	25 m	03981610
Sandstrahlfolie GS1 625 mm breit	25 m	03981620

Sandstrahlfolie GS2



- Sandstrahlarbeiten auf Stein
 - Für hohe Strahliefen und Belastungsgrade konzipiert
 - Herstellung von konturenscharfen, reliefartigen Strukturen und Schriften
- Vorteile:**
- Dank der Transluzenz der Sandstrahlfolie und der Transparenz des Polyesterliners ist eine genaue Positionierung der Folie möglich
 - Blasen sind besonders gut zu erkennen
 - Die cremefarbene, beschreibbare Oberfläche erleichtert die Kennzeichnung der zu strahlenden Flächen
 - Sehr gut per Hand oder Schneideplotter zu schneiden
 - Einfach und rückstandsfrei entfernbar

Beschreibung ca. 0,6 mm dick	Länge pro Rolle	Artikel- Nummer
Sandstrahlfolie GS2 300 mm breit	10 m	03981630
Sandstrahlfolie GS2 475 mm breit	10 m	03981640
Sandstrahlfolie GS2 625 mm breit	10 m	03981650

Sandstrahlfolie GS3



- Für Anstrahlarbeiten auf Stein mit mittleren Strahliefen
 - Herstellung von konturenscharfen, reliefartigen Strukturen und Schriften
- Vorteile:**
- Sehr gut per Hand oder schneidplotter zu schneiden
 - Einfach und rückstandsfrei entfernbar

Beschreibung ca. 0,23 mm dick	Länge pro Rolle	Artikel- Nummer
Sandstrahlfolie GS3 300 mm breit	25 m	03981660
Sandstrahlfolie GS3 475 mm breit	25 m	03981670

Sand- und Tiefstrahlfolien



Tiefstrahlfolie

- hervorragende Klebkraft; klebt auch ohne Filter
- leicht zu schneiden, plotterfähig
- 2-lagig
- aus Naturkautschuk

Beschreibung ca. 1,1 mm dick	Maße Rolle	Artikel- Nummer
Tiefstrahlfolie 317 mm breit	9,10 m	03981500
Tiefstrahlfolie 476 mm breit	9,10 m	03981510
Tiefstrahlfolie 635 mm breit	9,10 m	03981520



Tiefstrahlfolie PL

- hervorragende Klebkraft; klebt auch ohne Filter
- verstärkte Schutzfolie speziell zum automatischen Schneiden im Plotter
- 2-lagig
- aus Naturkautschuk

Beschreibung ca. 1,1 mm dick	Maße Rolle	Artikel- Nummer
Tiefstrahlfolie PL 317 mm breit	9,10 m	03981505
Tiefstrahlfolie PL 476 mm breit	9,10 m	03981515
Tiefstrahlfolie PL 635 mm breit	9,10 m	03981522

Spanngurte und Schlaufenbänder

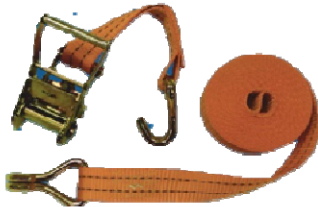

Spanngurt mit Ratsche und Hacken

Länge	Breite	Zugkraft	Artikel- Nummer
5,0m	35mm	1000/2000 daN	02712609
6,0m	35mm	1000/2000 daN	02712617
5,0m	50mm	2000/4000 daN	02712612
6,0m	50mm	2000/4000 daN	02712618



Rundschlingen mit Doppelmantel

Umfang	Nutzlänge	Tragkraft	Artikel- Nummer
2,0 m	1 m	2000kg	02712621
3,0 m	1,5 m	2000kg	02712619
4,0 m	2 m	2000kg	02712620
5,0 m	2,5 m	2000kg	02712623



Polyester Schlaufenbänder

Länge	Breite	Tragkraft	Artikel- Nummer
3,0 m	30mm	1000kg	02712650
4,0 m	30mm	1000kg	02712652
3,0 m	60mm	2000kg	02712646
4,0 m	60mm	2000kg	02712648

Veribor Saugheber



1-Kopf-Alu

Das Vakuum wird durch Zusammenklappen des zweiteiligen Griffbügels erzeugt. Der Bügelgriff erlaubt eine Einhandbedienung und damit ein schnelles, effizientes Arbeiten. Tragkraft ca. 40 kg.

Beschreibung	Artikel- Nummer
Nr. 600.BL	02713600



2-Kopf-Alu

Das Vakuum wird durch Umlegen der Kipphebel erzeugt. Tragkraft ca. 90 kg.

Beschreibung	Artikel- Nummer
Nr. 602.0	02713615



3-Kopf-Alu

Universeller Sauger mit hoher Tragkraft für große und schwere Lasten. Tragkraft ca. 140 kg.

Beschreibung	Artikel- Nummer
Nr. 603.0	02713640



Saughalter

Mit rundem Kunststoffanschlag, 40 mm Ø, 70 mm lang, Anschlag 90° zur Saugfläche, Saugscheibe 120 mm Ø. Gut geeignet zum Stufensetzen.

Beschreibung	Artikel- Nummer
Aluminium schwarz mit Anschlag Nr. 600.21	02713661

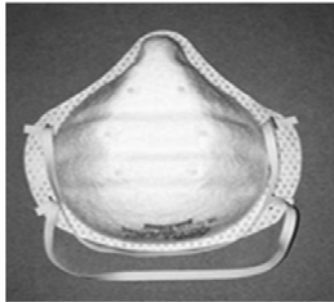

Arbeitsschutzartikel

Atemschutzmaske FFP2 Typ 3205

Beschreibung	Art.-Nr.	VPE
Honeywell Atemschutzmaske ohne Nasenbügel gegen feste und flüssige Feinstäube, bis zum 10-fachen des MAK-Wertes	03612301	30



Atemschutzmaske FFP1 Typ 8710 NR d

Beschreibung	Art.-Nr.	VPE
3M Atemschutzmaske mit Nasenbügel gegen feste Feinstäube, bis zum 4-fachen des MAK-Wertes	03612370	20



Atemschutzmaske FFP2 Typ 8825

Beschreibung	Art.-Nr.	VPE
3M Atemschutzmaske mit Nasenbügel und mit CPC-Ausatemventil, gegen feste und flüssige Feinstäube, bis zum 10-fachen des MAK-Wertes	03612360	5



Atemschutzmaske FFP2 S Typ 8822

Beschreibung	Art.-Nr.	VPE
3M Atemschutzmaske mit Nasenbügel, mit CPC Ausatemventil, gegen feste Feinstäube bis zum 10-fachen des MAK-Wertes	03612380	10



Atemschutzmaske FFA2P3 Typ 4255

Beschreibung	Art.-Nr.	VPE
gegen organische Gase und Dämpfe sowie Feinstäube bis zum 30-fachen des MAK-Wertes	03612390	1

MAK-Wert gibt die maximal zulässige Konzentration eines Stoffes als Gas, Dampf oder Schwebstoff in der (Atem-)Luft am Arbeitsplatz an. Bei spezifischen Gefahrenstoffen können Einschränkungen bestehen. Bitte geltende Sicherheits- und Arbeitsschutznormen beachten.

Arbeitsschutzartikel



Gummihandschuhe mit Stoffrücken

Beschreibung	Größe	VPE	Artikel- Nummer
Material: Nitril Handschuhe mit Stoffrücken und Bündchen	10	1	03610805



Leder-Arbeitshandschuhe

Möbelleder mit Textilrücken und Gummizug

Beschreibung	VPE	Artikel- Nummer
eine Größe	1	03611910



Nitril-Xpert Einweghandschuhe puderfrei

Material: Nitril, blau, frei von Latex-Allergenen, besonders hautfreundlich

Beschreibung: Länge ca. 24 cm, Rollrand, rechts+links tragbar, texturierte Oberfläche, hohe Elastizität, große Abriebfestigkeit

Eigenschaften: Hohe Chemikalienbeständigkeit & Durchstichfestigkeit

Größe	VPE Spenderbox	Artikel- Nummer
6-7	à 100 Stck	03610705
7-8	à 100 Stck	03610707
8-9	à 100 Stck	03610710
9-10 XL	à 90 Stck	03610720



Blautex Handschuhe Jersette 300

Material: Naturlatex, blau, Träger: 100% Baumwolle

Beschreibung: Länge: ca. 29-33 cm, anatomische Form, nahtlose Grifffläche hohe Reißfestigkeit, lange Nutzungsdauer

Eigenschaften: Textilfutter als Hitzeschutz, Flüssigkeitsdicht, gute Resistenz gegen verdünnte Säuren und Basen.

Anwendung: • Zubereitung und Gießen von Mörtel und Zement
• Umgang mit Verbundstoffen

Größe	VPE	Artikel- Nummer
7-7,5	1 Stck	03610740
8-8,5	1 Stck	03610750
9-9,5	1 Stck	03610760
10	1 Stck	03610770

Arbeitsschutzartikel



Gummi-Ärmelschoner

Beschreibung	Artikel-Nummer
nur eine Größe lieferbar	03610690

Gummi-Industrieschürzen

weiß, mit eingefäßigtem Rand



Beschreibung	Artikel-Nummer
110 x 95 cm	03612030
120 x 95 cm	03612040

Gummi-Industrieschürzen

weiß, mit Schnittkante und Clip

Beschreibung	Artikel-Nummer
110 x 95 cm	03612035
120 x 95 cm	03612045



Segeltuchschürzen

aus imprägniertem Segeltuch rotbraun, mit Brustlatz und Bauchverstärkung, mit Metallösen und Kordel, doppelt gesäumt

Beschreibung	Artikel-Nummer
80 x 100 cm	03612110



Wasserfeste Latzschürze

lang, grau mit gekreuzten Bändern im Rücken ohne Verschlussband. Alle Träger und Gurte sind einfach und schnell zu verstellen und bieten somit eine optimale Passform. Die Schürze fällt aufgrund ihrer Träger-Konstruktion rund um den Körper.

Beschreibung	Artikel-Nummer
135 x 100 cm	03612152

Arbeitsschutzartikel



PU Sicherheitstiefel

grün-schwarz - mit Stahlkappe, EN 345

Beschreibung	Artikel- Nummer
Größe 39	03610395
Größe 40	03610396
Größe 41	03610397
Größe 42	03610398
Größe 43	03610399
Größe 44	03610400
Größe 45	03610410
Größe 46	03610420
Größe 47	03610430

Qualitäts-Einziehsocken

Material: außen: 100% schwere Baumwolle
innen: Vlies aus 100%

Gesteppte Verarbeitung



Beschreibung	Größe	Artikel- Nummer
Qualitäts-Einziehsocken	39/40	03610010
Qualitäts-Einziehsocken	41/42	03610020
Qualitäts-Einziehsocken	43/44	03610030
Qualitäts-Einziehsocken	45/46	03610040
Qualitäts-Einziehsocken	47/48	03610050

Filz-Einlegesohlen

Material: 100% Polyester-Filz

Wärmebringend und isolierend, antistatisch



Beschreibung	Größe	Artikel- Nummer
Filz-Einlegesohlen	41	03610070
Filz-Einlegesohlen	42	03610071
Filz-Einlegesohlen	43	03610072
Filz-Einlegesohlen	44	03610073
Filz-Einlegesohlen	45	03610074
Filz-Einlegesohlen	46	03610075

Arbeitsschutzartikel



Schutzbrille 3M 2844

Beschreibung	Artikel- Nummer
Schutzbrille UV/AF/AS	
Polycarbonat, einstellbare Bügellänge und -neigung	
Augenbrauenschutz, weiche Bügelenden	03612510



Kapselgehörschützer Peltor

Beschreibung	Artikel- Nummer
mit Kopfbügel verstellbar	
Optime II SNR-Wert 31 dB	03612700

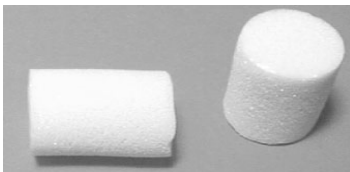

Gehörschutzpropfen

Beschreibung	Artikel- Nummer
Gehörschutzpropfen EAR	
Packung á 5 Paar	03612760



Bügelgehörschutz

Beschreibung	Artikel- Nummer
Bügelgehörschutz CAPS 200	03612770

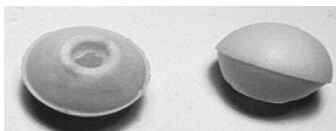

Ersatzstöpsel

Beschreibung	Artikel- Nummer
EAR Ersatzstöpsel für CAPS 200	03612780

Mess- und Zeichenwerkzeuge

Stahlwinkel

egal stark, fein poliert, ohne Anschlag



Schenkellänge mm	Artikel- Nummer
200 x 130	02411030
300 x 180	02411050
600 x 330	02411090
800 x 375	02411100
1000 x 500	02411110

Stahllineale



Länge mm	mit Face Artikel- Nummer	ohne Face Artikel- Nummer
400	02411710	02411610
500	02411720	02411620
1000	02411730	02411680
1250	02411780	02411690

Zollstöcke



Länge mm	Kunststoff Artikel- Nummer
2000	02413310

Schreibartikel

Fett-Stifte

in Holz gefaßt (Glaschrom-Signierstift), wasserfest



Beschreibung	Artikel- Nummer
gelb	03091510
rot	03091520
blau	03091530
weiß	03091540
schwarz	03091550

Fett-Stifte

in Holz gefaßt (Omnichrom-Signierstift), wasserlöslich



Beschreibung	Artikel- Nummer
gelb	03090910
rot	03090920
blau	03090930
weiß	03090940

Farbminen-Omnichrom

3 mm Ø, 70 mm lang, im 12-er Etui



Beschreibung	Artikel- Nummer
gelb	03091570
rot	03091580
weiß	03091600
schwarz	03091610
Druckstift für Farbminen Omnichrom	03091560

Omnigraph Signierkreide



Beschreibung	VE	Artikel- Nummer
gelb	12 Stück	03091640
weiß	12 Stück	03091650
rot	12 Stück	03091660
blau	12 Stück	03091680
schwarz	12 Stück	03091690

Schreibartikel

Steinhauer-Stifte

25,0 cm lang flach-oval



Beschreibung
grün

**Artikel-
Nummer**
03091470

Zimmermann-Stifte

25,0 cm lang



Beschreibung
gespitzt rot

**Artikel-
Nummer**
03091490

Schreibdiamanten mit Naturspitzen



Beschreibung
Größe C

**Artikel-
Nummer**
03092030

Widia Anreißnadeln



Beschreibung
6 mm Achtkant mit Clip

**Artikel-
Nummer**
02050520



Pauspapier

Beschreibung
Durchschreibepapier DIN A 2 gelb

**Artikel-
Nummer**
03091910

Natursteinplattenträger

Typ 0

verzinkt



Beschreibung	Artikel- Nummer
Auflage 100 mm	03984010
Auflage 125 mm	03984015
Auflage 150 mm	03984030
Auflage 175 mm	03984040
Auflage 200 mm	03984050
Auflage 225 mm	03984060
Auflage 250 mm	03984070
Auflage 275 mm	03984080
Auflage 300 mm	03984090
Auflage 325 mm	03984100
Auflage 350 mm	03984110
Auflage 375 mm	03984120



Typ 0

verzinkt

Beschreibung	Artikel- Nummer
Bügel Nr. 1 kurze Abstützung	03984210



Typ 3

verzinkt

Beschreibung	Artikel- Nummer
Auflage 100 mm	03984305
Auflage 125 mm	03984320
Auflage 150 mm	03984330
Auflage 175 mm	03984340
Auflage 200 mm	03984350
Auflage 225 mm	03984360
Auflage 250 mm	03984370
Auflage 275 mm	03984375
Auflage 300 mm	03984380
Auflage 325 mm	03984383
Auflage 350 mm	03984385
Auflage 375 mm	03984390



Armierungsstreifen aus Fiberglas

Zur Verstärkung von Küchenarbeitsplatten im Bereich der Spülbecken- und Herdausschnitte

Beschreibung	Artikel-Nummer
Flachprofil 8 x 3 mm Länge 100 m	03079860
Flachprofil 10 x 3 mm Länge 4 m	03079820
Flachprofil 10 x 3 mm Länge 50 m	03079880
Flachprofil 15 x 3 mm Länge 4 m	03079920
Flachprofil 15 x 3 mm Länge 100 m	03079990



Holzkoffer

Beschreibung	Artikel-Nummer
Zum Abrollen von Fiberglasrollen	03079500



Schablonit

Kunststoffolie zur Herstellung von Schablonen für Treppen, Profilarbeiten etc.

Beschreibung	Dicke mm	Breite mm	m ² je Rolle ca.	Gewicht ca. kg	Artikel-Nummer
weiß transparent					
Standardqualität	0,25	1.200	88	29,5	03981210
für Plotter	0,20	900	63	17,0	03981205
für Treppen	0,17	1.400	125	29,5	03981220
rot transparent					



Roving-Gewebe

Glasfasergewebe zur Verstärkung von freitragenden Treppenstufen (z. B. 3 + 3); Rollen ca. 50 lfdm; Preis per kg (Flächengewicht 900 g/m²)

Beschreibung	Artikel-Nummer
Breite 125 cm Länge 50 m	03049960
Breite 150 cm Länge 50 m	03049970
Breite 180 cm Länge 50 m	03049980

sonstiges Zubehör



Handerbohrer "Trumpf V"

mit Bohrkopf, Bohrergriff und Verlängerung 700 mm,
für Bohrtiefe von ca. 1,5 m

Bohrkopf- durchmesser in mm	Gewicht kg	Artikel- Nummer
80	3,9	02613210
100	4,1	02613220
130	5,0	02613230
150	5,3	02613240
200	5,7	02613250
250	8,8	02613270
300	11,75	02613280



Verlängerungen für Handerbohrer "Trumpf V"

18 mm Stärke für Bohrkopfdurchmesser 80 mm, 100, 120,
150 und 200 mm

Länge in mm	Artikel- Nummer
700	02613310
1.000	02613320
1.500	02613330

Verlängerungen für Handerbohrer "Trumpf V"

20 mm Stärke für Bohrkopfdurchmesser 250 und 300 mm

Länge in mm	Artikel- Nummer
700	
1.000	02613340
1.500	02613380



Hand-Wasserschieber

Beschreibung	Artikel- Nummer
45 cm lang, mit Moosgummistreifen, doppelseitig	03620310



Korpuszwinge " Top 700"

Beschreibung	Artikel- Nummer
variable Spannbreite von 200 bis 790 mm	02418100

Korpuszwinge " Top 1000"

Beschreibung	Artikel- Nummer
variable Spannbreite von 200 bis 1020 mm	02418110

Werkzeuge für Dekton und Hartkeramik



Diamant-Trennscheibe **Goldcut** dekeralith

- für 35 - 39 m/sec

- V = 0,8 - 1,9 m/min (bei Gehrungsschnitt 0,5 m/min max.)

Durchmesser mm	Segment Anzahl	Segment Breite mm	Segment Höhe mm	Artikel- Nummer
250	18	2,8	10	40259240
300	21	3,2	10	40309240
400	28	3,0	10	40409230



Diamant-Trennscheibe **Goldcut** dekeralith evolution III

- für 35 - 39 m/sec

- V = 0,8 - 1,9 m/min (bei Gehrungsschnitt 0,5 m/min max.)

Durchmesser mm	Segment Anzahl	Segment Breite mm	Segment Höhe mm	Artikel- Nummer
400	28,00	3,20	10	40409245



Diamant-Trennscheibe **Goldcut** HK 1

- für 28 - 30 m/sec

- V = 0,5 - 1,0 m/min (bei Gehrungsschnitt 0,5 m/min max.)

Durchmesser mm	Segment- Anzahl	Segment Breite mm	Segment Höhe mm	Artikel- nummer
350	25	2,8	7,5	40359202
400	28	3,2	7,5	40409202
450	32	3,4	7,5	40459202



Diamant-Trennscheibe **SC 660 Premium**

geschlossener Rand für Ablängsäge

Durchmesser mm	Segment Breite mm	Segment Höhe mm	Artikel- nummer
300	2,0	7,5	40309101
350	2,0	7,5	40359101

Angaben zu Drehzahlen, Vorschüben etc. sind empfohlene Werte, die je nach Gesteinsart und/oder Maschinentyp abweichen können

Werkzeuge für Dekton und Hartkeramik



Typ **goldcut** SLE

für Naturstein, Keramikfliesen und Hartkeramik

Durchmesser mm	Segment Anzahl	Segment Höhe mm	Segment Breite mm	Artikel- Nummer
125	-	7,5	1,2	50128131
230	-	7,5	1,6	50238132



Typ **goldcut** Hybrid

für Naturstein, Keramikfliesen und Hartkeramik

Durchmesser mm	Segment Anzahl	Segment Höhe mm	Segment Breite mm	Artikel- Nummer
125	-	10,0	2	40129250



Diamant-Hohlbohrer H-HD

Extrem dünnwandig; excellentes Bohrbild
Belaghöhe 6 mm; Anschluß R 1/2"

Durchmesser mm	Belagbreite mm	Bohrtiefe mm	Artikel- Nummer
20	1	30	04723200
22	1	30	04723220
25	1	30	04723250
30	1	30	04723300
35	1	25	04723350
68	1	25	04723680

Werkzeuge für Dekton und Hartkeramik

Fingerfräser F-HD

Anschluß R 1/2"; UpM 5000
Durchmesser 23 mm



Arbeitslänge mm	Vorschub mm/min	Artikel- Nummer
49	200	04932035

Durchbruchfräser D-HD

20/14 mm M12
800 U/min

V = 1000 mm/min
Absenkung 0,5 mm



Beschreibung	Artikel- Nummer
14 mm Belaghöhe	04930125

Konturenfräser K-HD

mit Gewinde R 1/2"
9000 U/min
Absenkung 0,5 mm

V = 250 mm/min
Gesamtlänge 75 mm



Durchmesser mm	Belag- höhe mm	Artikel- Nummer
6	15	04931001
8	15	04931002
10	15	04931003

Konturenfräser Hartkeramik

mit M-12 Gewinde
7000-10.000 U/min
Absenkung 0,5 mm

V = 150-200 mm/min



Durchmesser mm	Belag- höhe mm	Artikel- Nummer
8	12	04930111

Werkzeuge für Dekton und Hartkeramik

Twincur EG 2

Kunstharz gebunden; mit Klettthaftung. 125 mm Durchmesser.



Körnung	Artikel- Nummer
50 (nicht für Marmor)	04617480
100 (nicht für Marmor)	04617481
200	04617482
500	04617483
1000	04617484
2000	04617485
3000	04617486
Polierer	04617487

Twincur EG 2

Kunstharz-gebunden. Mit Klettthaftung oder SF-Aufnahme
100 mm Durchmesser.



Körnung	Klett	SF
	Artikel Nummer	Artikel Nummer
50	04617471	04651810
100	04617472	04651820
200	04617473	04651830
500	04617474	04651840
1000	04617475	04651850
2000	04617476	04651860
3000	04617477	04651870
Polierer	04617478	04651880

Goldschliff GT-Premium

100 mm Durchmesser, mit Klettthaftung

Nasseinsatz

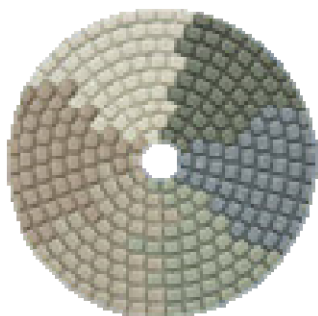

Nummer	Farbe	Artikel- Nummer
1	gelb	04651620
2	rot	04651630
3	dunkelgrün	04651640
4	hellgrün	04651650
5	braun	04651660

Goldschliff Vel, Klettthaftung

115 mm Durchmesser



Körnung	Bindung	VE	Artikel- Nummer
40	Vollkunstharz	50	01523040
60	Vollkunstharz	50	01523060
80	Vollkunstharz	50	01523070
120	Vollkunstharz	50	01523090
180	Vollkunstharz	50	01523110
220	Vollkunstharz	50	01523120
320	Vollkunstharz	50	01523180
400	Vollkunstharz	50	01523190
600	Vollkunstharz	50	01523210
800	Vollkunstharz	50	01523220
1.200	Vollkunstharz	50	01523260



Goldschmidt



44357 Dortmund · Bussardstraße 1
Telefon 02 31 / 93 30 32-0 · Telefax 02 31 / 93 30 32-10
info@goldschmidt.de



www.goldschmidt.de

